

令和3年度

一般入学試験

国語

熊本信愛女学院高等学校

□ ① 次の文章を読んで、後の問いに答えなさい。

① 人はなぜ会話をするのでしょう？

その答えを探すには、会話のない世界を想像してみるのがよさそうです。

例えば職場で、みな出社しているのに一言も会話がな^い。そんな状況にみなさんは耐えられるでしょうか。

例えば家庭で、家族全員が揃^{そろう}っているのに誰も言葉を発しない。現実にはそんな家庭もあるのかもしれませんが、それはあまり好ましい状況とは思えません。

会話がな^いと人は気づまりな感じになるのです。会話はその気づまりな感じを吹き飛ばしてくれ^ます。つまり会話をすると気が晴れるのです。

会話をすると気が晴れる。そして、声を出すと元気になる。人間はそういう作りになっているのです。

アメリカの調査結果ですが、年収が七万五〇〇〇ドル(約七五〇万円)を超えると、人はそれ以上年収が増えても幸福感は増さないそうです。つまり一定のレベルを超えると収入と幸福感は直結しなくなるのです。

② 人の幸福感は、何によつて増やすことが出来るのでしょうか。私は「会話」だと確信しています。気持ち^③が通じ合う^④会話が出来る相手、中身の^アこい^イ会話が出来る相手。そういう人が周りにいる人が本当に幸福なのだと思います。(中略)

会話には、それを通じて互いの「関係性」を確認する^⑤という機能もあります。

(4) 対等の立場でやり取りする会話もありますが、そうでない場合は、立場の違いを尊重し、^⑤関係性を確定させていくという機能を会話は果たしています。

この時に重要な要素となるのが敬語です。敬語を使う^⑥ということは、相手に対する敬意を言葉遣いで示す^⑥ということです。年上の人と自分、取引先の人と自分、会食をして^イお金をハラう側とおごられる側。立場が変わると敬語の使い方も変わりますが、適

切な敬語を使うということは、「自分はあなたとの関係性を認識していますよ」というメッセージです。そのメッセージを会話の中に織り交ぜていける人は「社会性がある」と評価されることになります。

一方、対等な関係の中で敬語を使うのはよそよそしい雰囲気になってしまいます。しかし、互いの関係性がはつきりしていないうちに、対等な言葉遣い、いわゆる「タメ口」で話してしまうと、実はその相手が「かなり年上だった」とか「上司の奥さんだった」などという場合に気まずい空気になってしまい、その後の関係性の再確認がなかなかしにくい状況が生まれてしまいます。

⑦ 関係性がはつきりしていない相手に対しては、最初は探りをいれながら、適度に敬語を交えて会話を続けるのが正解です。この関係性について、日本人は比較的年齢で上下関係を安定させる傾向があります。とりあえず年上を敬うという風土があります。

⑧ これがアメリカだと事情がだいぶ変わってきます。アメリカでは相手の年齢を聞く習慣がほとんどなく、年上の相手にもフランクに愛称で呼びかけます。もちろん敬語はあるのですが、これは相手が年上だからといって使うのではなく、主に命令系統上、自分より上位の人に対して使うのです。ですから同じ組織の中でも、プロジェクトによってポジションが変わると、それまで対等に話していた相手に急に敬語を使うようになったり、敬語からタメ口に変わったりということが起きるのです。

日本の場合、上司と部下の関係が逆転したからといって、急に年下の上司が年上の部下にぞんざいな口の利き方をすることは多くありません。おそらく多少の気まずい思いはありながらも、互いに敬語を使い合いつつ、次第に関係性を安定させていくことになると思います。年齢重視というのは、アメリカとはずいぶん違う点です。

また、時代とともに関係性が変化する場合があります。(⑩) 医者と患者の関係は、医者の方が上位にありました。しかし、最近では、患者を顧客と捉えることも多くなり、病院は患者を「患者様」と呼ぶようになってきています。

こうした関係性の変化も読み取って丁寧なものの言い方をすることが、「常識ある人間である」というアピールになるのです。一方、「タメ口」にも実は大きな効用があります。

テレビの世界では、「誰に対してもタメ口」というのが売りのタレントがいます。大御所に対しても臆せず、タメ口で話しかける。一見社会性がないようですが、実はこういう人は人間関係力が高いとも言えるのです。親しい口調で話しかけることにより、目上の

人の懐ふところにスツと入ることが出来ているのです。

実は目上の人から可愛がられるのは、こういうタイプの人が多いのです。他人行儀が過ぎるとなかなか可愛がられません。程よくくだけた口調を使いこなせる人のほうが、目上の人にしてみれば親しみが湧きやすく、可愛がりやすいのです。

実は日本人に特有の会話力の一つに、「甘えの会話力」^⑫とでも呼ぶべきものがあります。他者への依存である「甘え」が、日本の社会の中では時に肯定的に評価されてきました。

会話の中でも、相手に上手に甘えることが出来る人は可愛がられます。逆に、甘えることの出来ない人は、相手との距離が出来てしまつてどうしても可愛がられにくいのです。

この場合の「甘え」を表現する方法は、本来は敬語を使わなければならない相手に対して、適度に親しい口調を交えて親密さを醸かもし出すやり方の他に、「程よい自己開示」というものもあります。自分のプライベートや弱み、人間臭くさいところなどをさりげなく開示し、相手に自分という人間を理解してもらえようにするのです。

開示する程度を間違えて、自分をさらけ出し過ぎると、かえって怪しまれたり人間性を疑われたりしかねませんので、注意が必要です。

このように、お互いの関係性を意識し維持しつつも、ところどころで甘えや自己開示を会話の中に盛り込み、相手の懐に入り込んでいく。これが「甘えの会話力」です。

ここに相手を褒めてほ気持ち良くさせる技術が加われば、(⑬)です。優秀な営業マンは、これらの技術を意識的、あるいは無意識に使いこなしている人だと言えます。

(齋藤孝「すごい『会話力』」より 一部改)

問一 ―― アくオのカタカナは漢字に直し、漢字は読みをひらがなで答えなさい。

問二 — ①とありますが、次の図は、その理由に関する筆者の考えをまとめたものです。空欄に入る適当な言葉を、本文中から字数指定に従ってそれぞれ抜き出しなさい。

● 会話をする。

i 七字

が解消される。

ii 五字

↓

iii 二字

になる。

iv 三字

が増す。

問三 ②・⑦に当てはまる語句として最も適当なものを次から選び、それぞれ記号で答えなさい。

ア あるいは イ では ウ なぜなら エ ですから

問四 — ③「通じ合う」・⑤「尊重し」の動詞の活用形をそれぞれ漢字で答えなさい。

問五 (④)・(⑩)に当てはまる語句として最も適当なものを次から選び、それぞれ記号で答えなさい。

ア けっして イ もし ウ かつて エ もちろん

問六 — ⑥「遣」の総画数を数字で答えなさい。

問七 — ⑧とありますが、アメリカと日本では、仕事における敬語の使い方にどのような違いがありますか。五十字以内で簡潔に説明しなさい。

問八 — ⑨「ごんざいな」・⑪「臆せず」の本文中での意味として最も適当なものを次から選び、それぞれ記号で答えなさい。

⑨ 「ごんざいな」

ア	乱暴な
イ	中途半端な
ウ	自分勝手な
エ	穏やかな

⑪ 「臆せず」

ア	引けをとらず
イ	気おくれせず
ウ	こだわらず
エ	まちがわず

問九 — ⑫「甘えの会話力」が具体的に用いられている場面として適当なものを次から二つ選び、記号で答えなさい。

ア 真面目な話以外にも、自分の趣味の話も交えて上司と会話する。

イ 上司と話すときは、プライベートの話聞き出すようにする。

ウ 取引先の人に、自分の失敗談ばかりを話すようにする。

エ 上司と話すときに、適度に親しい口調を交える。

オ 知らない人であっても、気軽に話しかける。

問十 (㊸) に当てはまる言葉として最も適当なものを次から選び、記号で答えなさい。

- ア 虎の威を借る狐
- イ 河童の川流れ かっぱ
- ウ 馬の耳に念仏
- エ 鬼に金棒

問十一 次の図表1・2は、文化庁が発表した、令和元年度「国語に関する世論調査」の結果の一部です。図表1は「国語が乱れていると思うか」と尋ねた結果をまとめたものです。図表2は、図表1で令和元年度に「乱れていると思う」と答えた人に、「どのような点で乱れていると思うか」と尋ねた結果をまとめたものです。これらの資料に基づいて、次の問いに答えなさい。

【図表1】

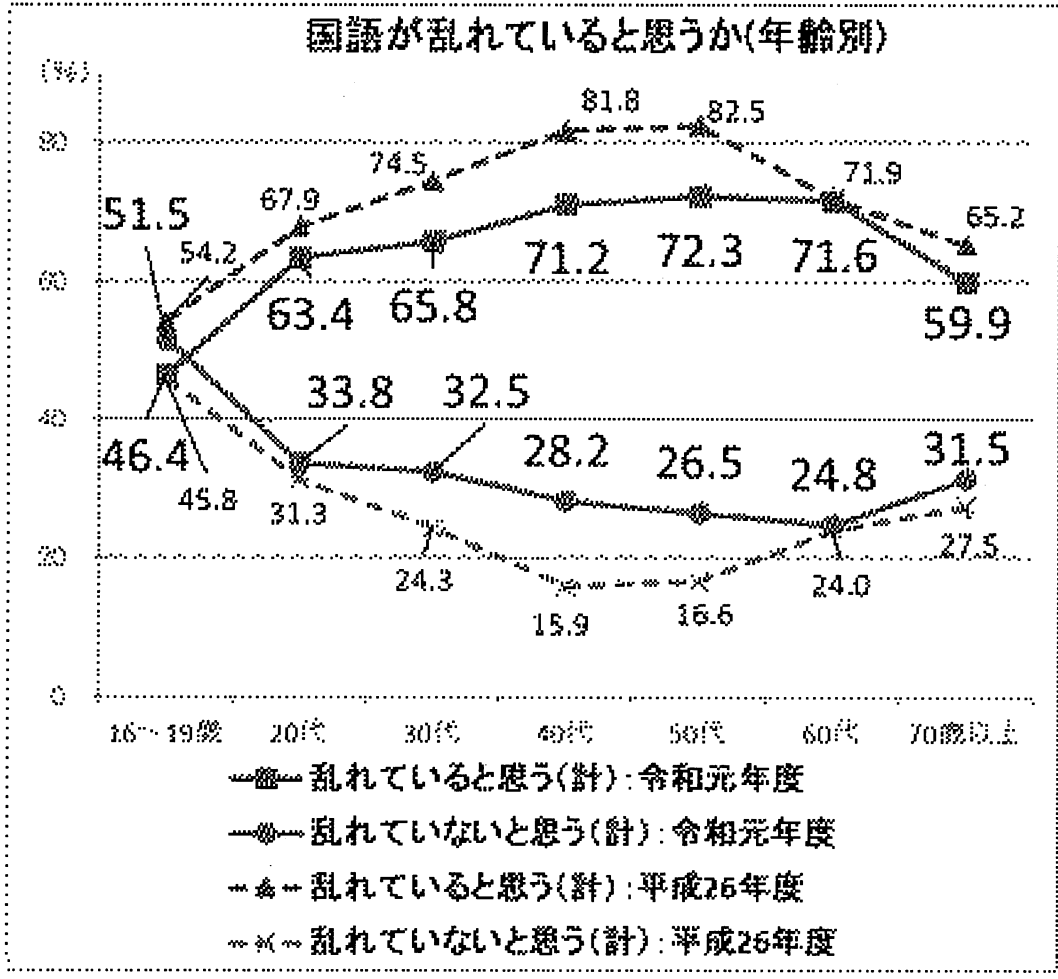

【図表2】

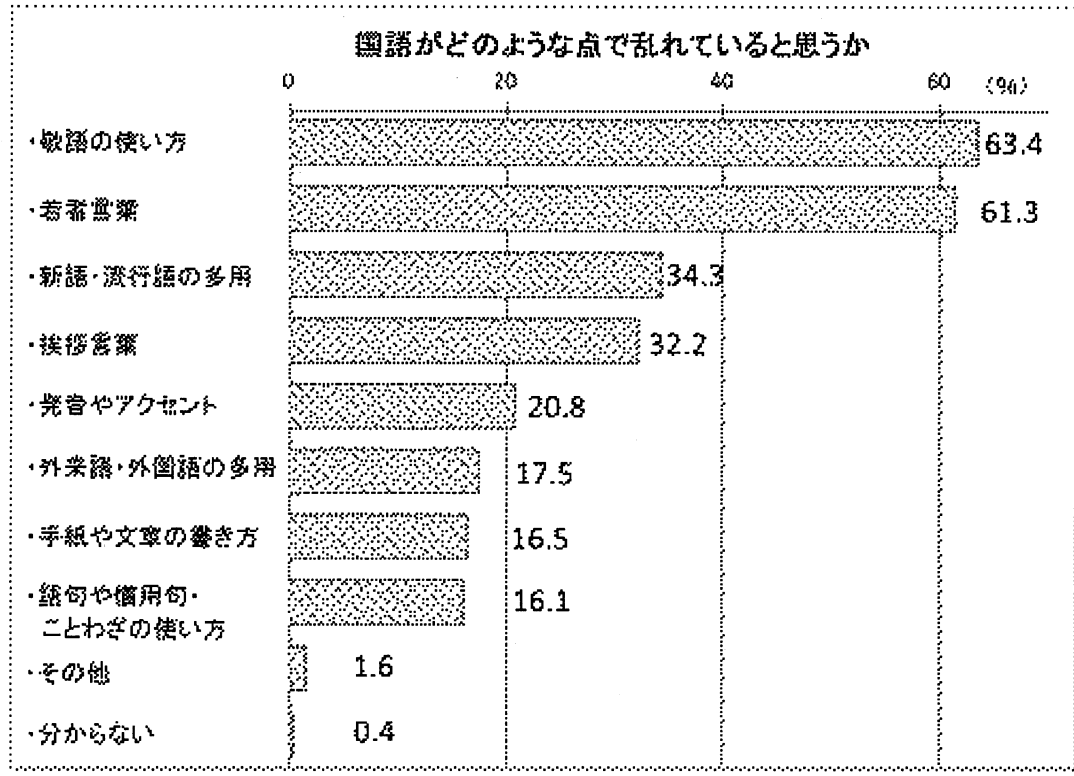

(1) 図表1・2から読み取れることとして最も適当なものを次から選び、記号で答えなさい。

- ア 図表1より、国語が「乱れていると思う」と答えた人の割合は、高齢になるほど増加していき、若くなるほど減少していく傾向がある。
- イ 図表1より、平成二十六年度と比較すると、令和元年度では国語が「乱れていると思う」と答えた十六〜十九歳の人の割合が約5%増加している。
- ウ 図表1より、平成二十六年度はどの年代も、国語が「乱れていると思う」と答えた人の割合が「乱れていないと思う」と答えた人の割合より大きい。
- エ 図表2より、日本の人口のおよそ三〜四割の人が、「新語・流行語の多用」や「挨拶言葉」は国語の乱れであると思っ**あ**っている。

(2) A〜Dさんは本文と図表1・2を踏まえて、考えたことを話し合いました。本文と図表の読み取りとして適当なものには○を、不適当なものには×を答えなさい。

- ア Aさん―国語の乱れの中でも、「敬語の使い方」を問題視している人の割合はとても多いみたいだね。
- イ Bさん―そうだね。人間関係を築くためには敬語を文法的に正しく使わないといけないから気をつけなとね。
- ウ Cさん―そうかなあ。敬語を上手に使えなかったとしても、タメ口さえ使えていれば大丈夫だと思うけどな。
- エ Dさん―敬語もタメ口もそれぞれにメリットがあるから、大切なのは会話の際の使い分けだと思うよ。

□ 次の文章は、江國香織「僕はジャングルに住みたい」の一節である。卒業を控えた二月、クラスはサイン帖ちようの交換でにぎわって

いた。しかし、恭介きようすけは誰に対してもメッセーきジを書こうとしなかった。これを読んで、後の問いに答えなさい。

中学にいったら生活がかわるだろうなあ、と恭介は思った。勉強だつてしなくちゃいけないし、先生だつて大島みたいなあのんきなやつじゃないにきまつている。野球とか基地ごっこばかりをやっているわけにはいなくなる。クラスのみんなも（A）になつてしまあう。あいつなんか私立にいつてしまあうから、なおさら会えない。あーあ。ジャングルに住みたい。

ジャングルに住んだら、と恭介は考える。勉強もない、家もない、洋服も着ない。穴をほつてその中で暮らそう。ライオンとゴリラを飼おう。狩りをして、その獲物あを食べればいい。皮をはいでモウフいにしよう。となりのほら穴にあいつが住んでいて、僕があいつの分も狩りをしてやる。僕とあいつのほかには人間は誰もいなくて、猿さるとか、へびとか、しまあうまとか、ペットつばくあない動物だけが

住んでるといい。

② 恭介が大島先生に呼び出されたのは、次の日の放課後だった。職員室はストーブがききすぎていてあつい。大島先生は今まで生徒を呼び出したことなど一度もなかったので、恭介は少し（B）した。

「わざわざ呼び出したりして悪かったね」

先生が言った。

「何の用だと思う」

「わかりません」

「そうだよな。ずいぶん前のことだし」

「はあ」

「去年の春に、遠足に行つた。あのとき買い食いしたのは暮林くんだけじゃないって、わかってたんだ。代表でおこられてもらっただよ。すまなかったね」

「はあ」

「話はそれだけだ。もうじき卒業だから、きちんとっておきたくてね。じゃ、気をつけて帰れよ」

「……はい」

③ いったいなんなんだ。へんなやつ。恭介は下駄箱げたばこでくつをはきかえながら、まだ心臓が（B）していた。もちろん、遠足のときのこと恭介もよくおぼえていた。

僕と、高橋と、清水と、それから三組のやつらも何人かいっしょに、アイスクリームを買い食いた。集合の時、僕だけがおこられた。——でも、そんな昔のこともういいよ。教師があやまるなんて、気持ちわるい。ちえつ、大島ともあと一カ月のつきあいだと思④うとせいでいい。

大島先生の言葉や態度は、いつも恭介を（C）させる。すまなかったね、なんて。もうじき卒業だから、なんて。

「あれ」

下駄箱のオク^ウに、白い表紙のノートが入っている。サイン帖だった。

「誰のだろう」

(D) とページをめくり、恭介はびくんとして手をとめた。あいつのだ。あいつのサイン帖だ。どのページもみんな、なみちゃんへ、で始まっている。なみちゃんというのは野村さんの名前だった。恭介は、すのこをがたがたとけて校庭にとびだした。冬の透^エ明な空気の中を、思いきり走る。かばんがかたかた鳴る。

家にとびこんで、ただいま、と一声になると、恭介はカイ^オダンをかけあがり、自分の部屋に入った。かばんの中からサイン帖をだす。

野村さんのサイン帖。一ページずつ、たんねんに読む。おなじような言葉ばかりが並んでいた。卒業、思い出、別れ、未来。

⑥ 「おもしろくもないや」

声にだしてそう言って、恭介はノートを机の上にぼんとほうった。

その日はそのあとずっと、サイン帖のことが頭^⑦をはなれなかった。夕食のあいだも、おふろのあいだも、テレビをみているあいだも、

恭介は頭のどこかでサイン帖のことを考えていた。みんなの前で、僕は書かないよって言ったんだ。書けるわけがないじゃないか。それなのにこっそり下駄箱に入れるなんて、絶対、書いてなんかやるもんか。恭介はいつもより少し早く、自分の部屋にひきあげた。

ドアをあけると、机の上の白いノートがまっさきに目にとびこんでくる。あーあ。やっぱり僕はジャングルに住みたい。ジャングルには卒業なんてないもんな。そりゃあ、中学にいけばいいこともあるかもしれない。あいつよりかわいい子がいて、大島よりぼんやりした教師がいるかもしれない。でも、それはあいつじゃないし、大島じゃない。僕だって、今の僕ではなくなってしまうかもしれない。恭介は机の前にすわり、青いサインペンで、ノートに大きくこう書いた。

⑩ 野村さんへ。

俺たちに明日はない。暮林恭介

いつか観た映画の題名は、そっくりそのまま今の恭介の気持ちだった。

次の日、恭介がサイン帖をわたすと、野村さんは、

「ありがとう」

と言ってにっこり笑った。机のひきだしにしまっている自分のサイン帖のことが、恭介の頭をかすめた。あいつの下駄箱に入れておいたら、あいつは何て書いてくれるだろう。女の子だから、やっぱり思い出とか、お別れとか、書くんだろうか。恭介は、首のあたりがくすぐったいような気がした。教室の中は、ガラスごしの日ざしがあかるい。

「おはよう。みんないるかあ」

教室に入ってきた大島先生が、いつものようにまのぬけた声で言う。もう三月が始まっていた。^⑫

(江國香織「僕はジャングルに住みたい」より 一部改)

※(注) ・暮林：恭介の名字。

問一 〓 アくオのカタカナは漢字に直し、漢字は読みをひらがなで答えなさい。

問二 ① 「あいつ」とは誰のことを指しますか。本文中から抜き出さない。

問三 ② 「恭介が大島先生に呼び出された」とありますが、大島先生が恭介を呼び出した理由について説明した次の文の (a) ・ (b) に当てはまる言葉を、それぞれ本文中から四字で抜き出さない。

● 去年の春の遠足で、恭介たち数名の児童が (a) したことについて、恭介だけを代表にしておこったことを (b) ため。

問四 ③ 「へんな」・⑧ 「こっそり」の品詞を次から選び、それぞれ記号で答えなさい。

ア 感動詞 イ 形容詞 ウ 形容動詞 エ 副詞

問五 — ④「せいせいする」・⑤「たんねんに」・⑩「首のあたりがくすぐったいような気がした」の本文中での意味として最も適当なものを次から選び、それぞれ記号で答えなさい。

④「せいせいする」

ア 落ち着く
イ 気が晴れる
ウ 寂しくなる
エ 許せる

⑤「たんねんに」

ア がんばって
イ しかたなく
ウ しみじみと
エ ていねいに

⑩「首のあたりがくすぐったいような気がした」

ア 気恥ずかしくなった
イ 幸せな気分になった
ウ 不安を感じた
エ やるせなくなった

問六 (A) (D) に当てはまる語句を次から選び、それぞれ記号で答えなさい。

ア イライラ イ ドキドキ ウ ばらばら エ パラパラ

問七 — ⑥「『おもしろくもないや』とありますが、恭介にとってどんなことが「おもしろくもない」のですか。「サイン帖」という語を用いて四十字以内で説明しなさい。

問八 — ⑦「頭」の部首名を答えなさい。

問九 — ⑨「いつもより少し早く、自分の部屋にひきあげた」について、この時の恭介の心情についてA～Dさんが話し合っています。次の表は、A～Dさんの考えをまとめたものです。本文に基づく解釈として適当なものには○を、誤りを含むものには×を答えなさい。

	心情	理由・根拠
A	メッセージを書いてやろうと思っている。	最終的には野村さんに対してメッセージを書いているから。
B	メッセージを書くかどうか迷っている。	態度とは裏腹に、ずっとサイン帖のことが気になっているから。
C	メッセージは書くまいと意地になっている。	心の中で「書かない」「書けない」と繰り返しているから。
D	メッセージを書かないという意志を固めている。	嫌がらせをしてきた野村さんに反抗しようとしているから。

問十 — ⑩ 「俺たちに明日はない」とはどういうことですか。最も適当なものを次から選び、記号で答えなさい。

ア 以前は好意を抱いていた野村さんとも、卒業後二度と会うつもりはないということ。
イ 環境も人もいずれ変わる中で、自分たちがいられるのは今こしかないということ。
ウ 自分是不確かな未来よりも、確かな思い出だけを大切にして生きていくということ。
エ 離れ離れになる自分たちの中学校生活には、誰も希望を持ってそうにないということ。

問十一 — ⑪ 「もう三月が始まっていた」という一文の効果について説明した次の文章の (a) ・ (b) に当てはまる言葉の組み合わせとして最も適当なものを次から選び、記号で答えなさい。

● 三月は卒業式が行われる別れの月であり、冬の厳しい寒さが和らぎ春が始まる月でもある。これを踏まえるとこの一文は、卒業を前にして恭介の (a) 性格が少し (b) なったことの暗示と見ることができる。

ア a .. 勝気な b .. 弱々しく
a .. 薄情な b .. 優しく
イ a .. 素直でない b .. 穏やかに
エ a .. ひねくれた b .. まじめに

受験科	() 科
受験番号	
氏名	

点数	100
----	-----

一 五十二点

問十一	(1)	使	係	、	ア	④	幸	i	ア
	ウ	う	な	日	メ	③	福	気	濃
	(2)	。	く	本	リ	⑩	感	づ	い
	〇		年	で	カ	②	②	ま	①
	イ		上	は	で	④	②	り	払
	X	⑧	の	そ	は	⑨	⑦	な	う
	ウ	②	人	れ	上	②	②	感	ウ
	X	②	に	に	司	⑩	③	じ	さ
	エ	②	対	加	に	②	④	②	ぐ
	〇	②	し	え	敬	②	③	ii	り
	ア	②	て	て	語	⑤	②	②	①
	イ	②	も	、	を	②	⑤	②	①
	⑩	②	敬	役	使	②	②	iii	①
	②	②	語	職	う	②	②	元	①
			を	関	が		②	気	

一 四十八点

問九	A	が	な	野	④	ア
	X	並	ど	村	②	え
	B	ん	の	さ	⑤	もの
	〇	で	受	ん	②	①
	C	い	け	の	⑪	イ
	〇	た	入	サ	②	毛
	D	こ	れ	イ	⑥	布
	X	と	が	ン	A	①
	⑩	。	た	帖	ウ	ウ
	③	い	に	に	B	奥
	③	言	、	、	②	①
	⑧	葉	「	卒	②	エ
	②	ばかり	業	業	C	と
			」	」	D	う
					②	①
					④	階
					③	段
					②	①
					⑧	
					②	②

令和3年度

一般入学試験

英 語

熊本信愛女学院高等学校

令和3年度 一般入試 リスニングスクリプト

- Clerk : May I help you?
- Haruka : Yes, please. I'm looking for a birthday present for my older sister.
- Clerk : Is she a high school student?
- Haruka : No, she goes to college.
- Clerk : I see. Does she enjoy doing sports?
- Haruka : Well, no, she likes to stay home and read or cook.
- Clerk : OK... how about one of these T-shirts? There are pictures of famous writers on them. Here is one with Murasaki Shikibu, and here is one with a picture of Natsume Soseki.
- Haruka : Cool! Natsume Soseki's house is near my sister's school, and her school is on "Wagahai-dori." What size are the Natsume Soseki ones?
- Clerk : Let me see..... they are very popular! We have a few large size but only one medium.
- Haruka : OK, I will take the medium one, please. How much is it?
- Clerk : Well, it's usually 3,000 yen, but today is Natsume Soseki's birthday so it is only 1,500 yen!
- Haruka : Great! Thank you! Oh, could you put it in a gift box, please?
- Clerk : Yes, of course. The box will be 200 yen.
- Haruka : OK, here you are.
- Clerk : Thank you, here you are. Have a nice weekend!

1. Where are they talking?
 - a. At school.
 - b. In the post office.
 - c. In a shop.
 - d. In the library.

2. Who is Haruka buying a present for?
 - a. Her best friend.
 - b. Her cousin.
 - c. Her younger brother.
 - d. Her older sister.

3. What does Haruka's sister like to do?
 - a. Play tennis.
 - b. Read books at home.
 - c. Go shopping.
 - d. Dance ballet.

4. What present did Haruka buy?
 - a. A T-shirt with Natsume Soseki's picture on it.
 - b. A coffee cup with Murasaki Shikibu's picture on it.
 - c. A book written by Natsume Soseki.
 - d. A manga about famous Japanese writers.

5. How much money did Haruka spend?
 - a. ¥200.
 - b. ¥1,500.
 - c. ¥1,700.
 - d. ¥3,000.

1] リスニングテストです。放送される2人の対話を聞いて、後の問いに対する答えとして最も適当なものを、次のa～dから1つ選び、記号で答えなさい。

1.

- a. At school.
- b. In the post office.
- c. In a shop.
- d. In the library.

2.

- a. Her best friend.
- b. Her cousin.
- c. Her younger brother.
- d. Her older sister.

3.

- a. Play tennis.
- b. Read books at home.
- c. Go shopping.
- d. Dance ballet.

4.

- a. A T-shirt with Natsume Soseki's picture on it.
- b. A coffee cup with Murasaki Shikibu's picture on it.
- c. A book written by Natsume Soseki.
- d. A manga about famous Japanese writers.

5.

- a. ¥200.
- b. ¥1,500.
- c. ¥1,700.
- d. ¥3,000.

2 次の () に入る適当な語 (句) を, ア～エからそれぞれ1つずつ選び, 記号で答えなさい。

1. Please tell me where () the pen yesterday.

ア she bought イ did she buy ウ she buys エ does she buy

2. () ask you a question?

ア May I イ Will you ウ Do you エ Was I

3. Hurry up, () you'll be late.

ア so イ but ウ or エ and

4. I didn't have () time to listen to music last night.

ア many イ very ウ well エ much

5. Ms. Smith teaches () math.

ア our イ us ウ we エ ours

3 次の日本文に合うように, () に適語を入れなさい。

1. ちょうど宿題が終わったところです。

I've () () my homework.

2. 今, 心配すべきことはなにもありません。

I have () () worry about now.

3. この (パソコンの) マウスはもう一方のマウスほど良くありません。

This mouse is () () good as the other one.

4. 駅前にはバスを待っている生徒がたくさんいました。

There were a lot of students () () a bus in front of the station.

5. 私たちは自分たちの経験について話すために, そのイベントに招待されました。

We () () to the event to talk about our experience.

4 次の日本語に合うように () 内の語 (句) を並べかえなさい。ただし、文頭に来る語も小文字にしてあります。

1. 食べ過ぎることは、健康によくありません。

(eating / for / good / is / much / not / too / your / health).

2. 明日、彼は私に会いに来ないと思います。

I don't think (will / come / me / see / that / to / he) tomorrow.

3. 英語を話すとき、間違いを恐れてはいけません。

(be / of / mistakes / afraid / don't / making) when you speak English.

4. 雪でおおわれたその山はとても美しいです。

(very / mountain / is / with / the / snow / covered) beautiful.

5. 膝が痛むのですか。放課後、医者に行ったらどうですか。

Do you have a pain in your knee?

(a doctor / you / why / after school / to / don't / go)?

5 英語クラブで幼稚園を訪問し、絵本の読み聞かせをすることになりました。ブラウン先生(Mr. Brown)と3人の生徒が話し合っています。次の英文を読んで、後の問いに答えなさい。

Mr. Brown : Today we are going to decide which picture book we should read to the children. We have three books now, but we can only read one book on that day. Which one?

Mika : I think we should take *A Happy Bear and a Sad Lion*. This will be liked because there are cute animals in the book. Children like to see animals.

Ken : I see. But I think *Meow, Meow & Bow-wow* is better. Everyone knows that children are interested in playing with toys, and this book is special because it has large and small holes in some of the pages. Look at the mouth of this dog! Its mouth is a hole, and you can put your fingers through the mouth. It's fun to touch the book and play with it.

Yuki : Let's think more about the children. They will enter elementary school soon. We should tell them about school life. *A Boy's First Day* is the best book.

Mr. Brown : Can you tell us a little more, Yuki?

Yuki : Yes. This book is about school life and tells us what happens to many children on their first day at school. A boy meets different kinds of people from different places. He has a hard time with them at first, but later he finds many good things about the people around him. We can learn from this book that we will have good times and bad times in our lives.

Mika : My book is also about life experiences, Yuki. A bear and a lion have good times and bad times, and the readers can also learn about life.

Yuki : Oh, so your book and mine have the same theme! Both of them tell us something important about life. Now, I am starting to think your book is better because I just want the children to enjoy our book. They don't have to learn about elementary school now, because they will experience it soon. I hope all of the children will like your book.

Ken : All of the children... Mr. Brown, how many will we see on that day?

Mr. Brown : We'll see about twenty children.

Ken : Twenty! It will be difficult for all of them to play with my book. Mika, you said your book has some animals, didn't you?

Mika : Yes. You can see them many times.

Ken : I see. Now I also think your book is better than mine.

Mr. Brown : All right, I think we all agree.

(注) Meow : 猫の鳴き声 Bow-wow : 犬の鳴き声 finger : 指 touch : 触る
theme : テーマ, 題材 experience : 経験する reader : 読者

問1 話し合いで出された意見をまとめました。

- ① 次の英文の () に当てはまる最も適切な英語を、次のア～エから1つ選び、記号で答えなさい。

Mika thinks her book is good because ().

ア she likes its color

イ it is very short and easy to read

ウ it is about her favorite country

エ she believes children like seeing animals

- ② 次の英文の () に当てはまる最も適切な連続する3語を Ken の発言の中から抜き出し、() に1語ずつ書きなさい。

Ken has chosen *Meow*, *Meow & Bow-wow* because he thinks children can touch the book and ()()().

問2 話し合いで Yuki が述べた内容と合わない文を、次のア～ウから1つ選び、記号で答えなさい。

ア Children will meet new people when they enter school.

イ Children will have hard times but they will also have good times.

ウ Children will take care of dogs and cats at school.

問3 話し合いで出された本の共通点についてまとめました。

- ① 次の英文の () に当てはまる最も適切な1語を、本文中から抜き出して書きなさい。

We can read a story about some () in Mika's book and in Ken's book.

- ② 次の英文の () に当てはまる最も適切な連続する4語を本文中から抜き出し、() に1語ずつ書きなさい。

Mika and Yuki each chose a book.

Both of them tell us ()()()().

問4 この話し合いを整理し，4つの英文にまとめました。次の第1文に続く残りの3つの英文を話し合われた順番に並べかえ，記号で答えなさい。

They were told to decide which book they should read to the small children by Mr. Brown.

- A They started to talk about their own book and a reason for liking it.
- B They were able to find the best book. They all liked it.
- C Each of them showed the reason and tried to decide which one was the best.

問5 この話し合いの結果，3人が選んだ本のタイトルを英語で書きなさい。

問題は次のページに続きます。

6 中学生の洋子(Yoko)が書いた次の文を読んで、後の問いに答えなさい。

My parents have a camera store. About two years ago, a man from the United States came into the store. My father did not know what to do. The man used a little Japanese and asked my father to print some pictures from camera. The next day, when he came back to get the pictures, he showed one of ①them to my father and said, “This is my son.” “Oh, very cute!” said my father. The man looked really happy, and that made my father happy, too.

Now the American, John, visits the store very often with his wife and baby boy. He says, “②I always love to take pictures of my son.” My parents and I talk with them in English and Japanese. Sometimes we need to use dictionaries and gestures.

One day I asked John, “How many pictures have you taken since he was born?” “More than four hundred,” he answered. I talked to the baby, “What a happy boy! Well, you were sick last week. ” “He’s better, thank you. Your mother introduced us to a nice doctor,” John smiled at me.

The store is now visited by more people from different countries such as the U.K., China, and Australia. Many of them are John’s friends. My parents still do not speak very good English, but they always try very hard to listen and show their feelings with body language and easy words. So I think people from other countries can enjoy talking with my parents about their pictures. My father and mother taught me ③how to overcome the language barrier and make friends with people from other countries.

Next summer John and his family will go back to the United States. I will also go and stay with them for two weeks. I hope I will have many chances to talk with American people.

(注) print : (写真を) プリントアウトする overcome : 克服する
language barrier : 言葉の壁

問1 下線部①は何を指していますか。日本語で書きなさい。

問2 下線部②とほぼ同じ内容を表しているものを次のア～エから1つ選び、記号で答えなさい。

ア I always enjoy taking pictures of my son.

イ It is always fun for my son to take pictures.

ウ I can always take pictures of my son very well.

エ I always have to take so many pictures of my son.

問3 に当てはまる最も適切なものを次のア～エから1つ選び、記号で答えなさい。

ア How tall are you?

イ How do you do?

ウ How old are you?

エ How are you today?

問4 下線部③について、洋子の両親は具体的にどのようなことをしていますか。日本語で2つ書きなさい。

問5 次のア、イの文は、洋子の両親の店を訪れる外国人が自分の国について述べたものです。本文中のどの国のことですか。それぞれ国名を日本語で書きなさい。

ア On a map you can see water all around my country. In my country the sun rises 9 hours later than in Japan. People love Queen Elizabeth II.

イ My country is larger than Japan. Many interesting animals live there. Christmas is celebrated in summer.

問6 次の文が本文の内容に合うように、() の中に適切な1語を書き入れて、英文を完成させなさい。

John has taken so many pictures of his son. Yoko thinks John's son is () very much by his father.

7 次の英文は、中学生の香帆(Kaho)がブータン(Bhutan)の人々の幸福の考え方に触れ、自分の将来について考えたことを英語で発表したものです。これを読んで、後の問いに答えなさい。

Have you ever heard about the country Bhutan? It is a small country in the Himalayas. In this country, people feel happy when they have a good relationship with family, friends, and people around them. They try to keep the beautiful environment and their traditions. They think it is good to work for other people. They are satisfied with such lives and many of them think they are happy. Now Bhutan is famous as “the happiest country in the world.”

In Japan, some people want to have a lot of money, live in a big house, have a nice car, and so on. ①They think they can (happy / rich / they / if / be / are) and have many things. But now, more people are beginning to think that the relationship with people around them is more important than money. To have a lot of money is not the only ②criterion of happiness. This idea is also important in Bhutan. I learned a lot from the people in Bhutan and now I know there are many kinds of happiness.

Our teachers often say to us, “What do you want to be in the future and why?” It is not an easy question to answer, but now I can understand ③an important thing: to think about our future means to think about what kind of happiness we want to have.

Last summer, I had a work experience at a home for old people. The workers there said, “The work here is very hard and we are always busy, but we want the old people to have a happy life here, and that is our happiness, too.” I helped the old people when they had lunch. I was very happy when they smiled and said, “Thank you.” I learned that I felt happy when I could make someone else happy.

What do you think about your future job? For example, let’s think about doctors. If you become a doctor, will you feel happy with a high social status and a lot of money? I think that these things are not so important for doctors. If I am a doctor, I will feel happy when I can help sick people and make them happy. I want to see their smiles when they leave the hospital.

I got a new way of thinking about my future from the idea of happiness in Bhutan. I believe this idea is very useful when you think about your future. It will change your view of happiness.

- (注) the Himalayas : ヒマラヤ山脈 relationship : 関係 environment : 環境
satisfied with~ : ~に満足して happiness : 幸福 home : 施設
social status : 社会的地位 view : 意見, 考え

問1 本文の内容から判断して、ブータンの人々にとって普段の生活で大切だとは思われていないものを、次のア～エから1つ選び、記号で答えなさい。

- ア to have a good time with people around them like family and friends
- イ to clean the mountains and the rivers
- ウ to go shopping and use a lot of money
- エ to learn things from the old people in the village

問2 下線部①が正しい英文になるよう、() 内の語を並べかえなさい。

問3 本文の内容から判断して、下線部②の意味として最も適当なものを、次のア～オから1つ選び、記号で答えなさい。

- ア 蓄積 イ 予感 ウ 結果 エ 豊かさ オ 基準

問4 次の文は、下線部③の具体的な内容を表している。() に入る最も適当な語を、それぞれ2字で書きなさい。

(a) を考えることは、どのような (b) を得たいかを考えることを意味している。

問5 本文の内容と合っているものを、次のア～カから2つ選び、記号で答えなさい。

- ア Many people in Japan are beginning to think they should be rich and have many things.
- イ Now in Japan, there are more people thinking that family and friends are important.
- ウ The work experience at the home for old people is the best for junior high school students.
- エ Kaho thinks it's important for her to work for other people and make them happy.
- オ People need to work at a home for old people to become a doctor.
- カ If people understand the idea of happiness, they will change their job.

1	1.		2.		3.	4.		5.		6.		※
---	----	--	----	--	----	----	--	----	--	----	--	---

2	1.		2.		3.		4.		5.		※
---	----	--	----	--	----	--	----	--	----	--	---

3	1.			2.				※
	3.			4.				
	5.							

4	1.							※
	2.	I don't think					tomorrow.	
	3.						when you speak English.	
	4.						beautiful.	
	5.						?	

5	問1	①						※
		②						
	問2							
	問3	①						
		②						
	問4		→		→			
	問5							

6	問1							※	
	問2								
	問3								
	問4	●							
		●							
	問5	ア			イ				
問6									

7	問1							※	
	問2	They think they can							
		and have many things.							
	問3								
	問4	a			b				
問5									

受験科	受験番号	氏名	点数
科 ()コース			

令和3年度 一般入学試験 解答用紙 英語
熊本信愛女学院高等学校

1	1.	c	2.	d	3.	b	4.	a	5.	c	※ 10
	2 × 5										

2	1.	ア	2.	ア	3.	ウ	4.	エ	5.	イ	※ 10
	2 × 5										

3	1.	just	finished /done	2.	nothing	to	※ 10
	3.	not	as	4.	waiting	for	
	5.	were	invited	2 × 5			

4	1.	Eating too much / Too much eating is not good for your health.	※ 15
	2.	(I don't think) that he will come to see me (tomorrow).	
	3.	Don't be afraid of making mistakes (when you speak English).	
	4.	The mountain covered with snow is very (beautiful).	
	5.	Why don't you go to a doctor after school?	

3 × 5

5	問1	①	エ	2	2
		②	play	with	
	問2	ウ		2	
	問3	①	animals	3	3
		②	something	important	
	問4	A → C → B		3	※ 18
	問5	A Happy Bear and a Sad Lion			

6	問1	写真	2	3 × 2 (順不同)			
	問2	ア	2				
	問3	エ	2				
	問4	<ul style="list-style-type: none"> ● 相手のことを一生懸命に聞くこと。 ● やさしい単語や身振り, 手振りを使って気持ちを表すこと。 			3 × 2 (順不同)		
	問5	ア	イギリス	イ	オーストラリア	2 × 2	※ 19
	問6	loved		3			

7	問1	ウ	3	3			
	問2	(They think they can) be happy if they are rich (and have many things).					
	問3	オ	2				
	問4	a	将来		b	幸せ / 幸福	2 × 2
	問5	イ	エ		(順不同)	3 × 2	

※
18

受験科	受験番号	氏名	点数
()科 ()コース			100

令和3年度

一般入学試験

数 学

熊本信愛女学院高等学校

1

次の計算をなさい。

(1) $3 + (-10)$

(2) $7 \times (-2)^2 - 5^2$

(3) $(3x^2y + 2xy^3) \div xy$

(4) $\frac{3x-2y}{4} - \frac{y-x}{3}$

(5) $x(x+2) - (x+3)(x+2)$

(6) $\left(2a - \frac{3}{2}b\right)^2$

(7) $\sqrt{5} \times \sqrt{10} - \frac{\sqrt{14}}{\sqrt{7}}$

(8) $(\sqrt{5} + \sqrt{3})^2 + (\sqrt{5} + \sqrt{3})(\sqrt{5} - \sqrt{3}) + (\sqrt{5} - \sqrt{3})^2$

2

次の問いに答えなさい。

(1) 方程式 $x=3(2x-5)$ を解きなさい。

(2) 方程式 $(x+1)(x-2)-4=0$ を解きなさい。

(3) $(a-3)^2-b^2$ を因数分解しなさい。

(4) 次の連立方程式を解きなさい。

$$\begin{cases} 0.3x-0.5y=1 \\ \frac{x-y}{2}-\frac{x-2y}{3}=1 \end{cases}$$

(5) 下の資料は、8人の生徒の小テストの結果である。
この中央値を求めなさい。

64 30 80 69 71 34 50 51

(単位は点)

(6) $V = \frac{(2b+c)h}{a}$ を c について解きなさい。

(7) $\sqrt{120n}$ が自然数となるような最小の自然数 n を求めなさい。

(8) y は x に反比例し、 $x=3$ のとき $y=6$ である。 $y=2$ のとき、 x の値を求めなさい。

(9) 正 n 角形の内角の和が外角の和の 7 倍である。 n の値を求めなさい。

(10) 次の図で、 x の値を求めなさい。

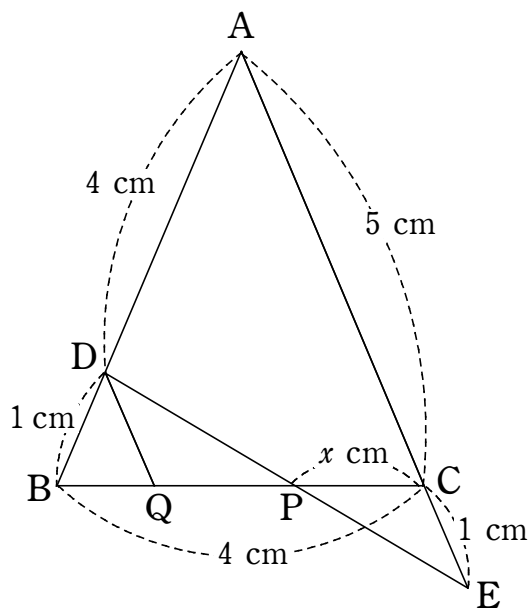

(ただし、 $AE \parallel DQ$)

3

信愛商店では，ある商品に $(1000 + 100x)$ 円の定価をつけると，1日に売れる個数が $(500 - 10x)$ 個になることがわかっている。このとき，次の問いに答えなさい。

(1) この商品に 2000 円の定価をつけると 1 日の売り上げの総額はいくらになりますか。

(2) この商品に 800 円の定価をつけると 1 日の売り上げの総額はいくらになりますか。

(3) この商品の 1 日の売り上げの総額を 275000 円にするには定価をいくらにするとよいですか。

4

下の図のような五角すい $A-BCDEF$ があり，頂点 A から F に，それぞれ 0 から 5 までの番号がついている。

点 P は最初 A にあり，さいころを 2 回投げて次の規則にしたがって移動する。

1 回目の移動規則

出た目の数と同じ番号の点に移動し，その点の番号を X とする。ただし， 6 の目が出た場合は A から移動せず， $X=0$ とする。その頂点で 2 回目のさいころを投げる。

2 回目の移動規則

1 回目の移動後， A にいた場合は 1 回目と同じ規則で移動し，移動後の頂点の番号を Y とする。

1 回目の移動後， A 以外の頂点にいた場合，さいころの目が $1, 2, 3$ ならその頂点から A からみて反時計回りに， $4, 5$ なら A からみて時計回りに，さいころの目と同じ数だけ五角形の頂点を移動する。また，さいころの目が 6 なら A に移動する。このとき，移動後の頂点の番号を Y とする。

たとえば， 1 回目の移動後 C にいて，投げたさいころの目が 2 の場合， C から反時計回りに頂点を 2 つ移動して E でとまり $Y=4$ となる。また， 1 回目の移動後 C にいて，投げたさいころの目が 4 の場合， C から時計回りに頂点を 4 つ移動して D でとまり $Y=3$ となる。

このとき，次の問いに答えなさい。

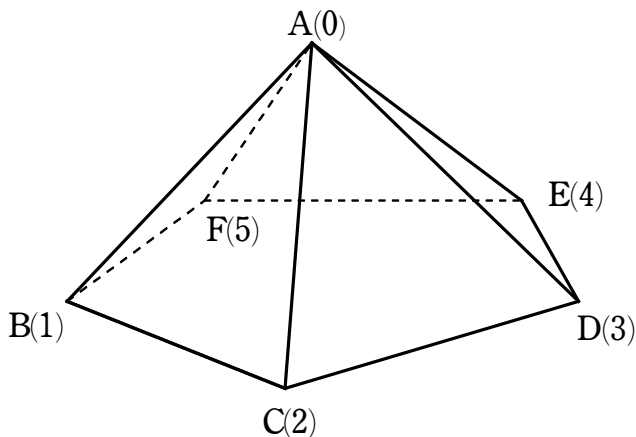

(1) $X + Y = 1$ となるさいころの目の出方は何通りありますか。

(2) $X + Y = 4$ となるさいころの目の出方は何通りありますか。

(3) $X + Y = 7$ となる確率を求めなさい。

5

下の図のように2点 $A(-3, 0)$, $B(0, 6)$ を通る直線を m とする。原点 O を通り、傾きが -4 の直線を l とする。また、直線 m と直線 l の交点を C とする。さらに、点 $D(9, 1)$ をとり、 x 軸上に点 P をとる。このとき、次の問いに答えなさい。

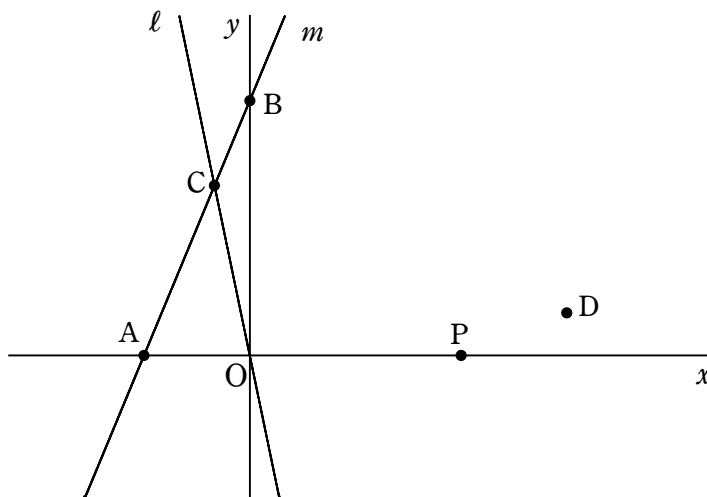

(1) 直線 m の式を求めなさい。

(2) 点 C の座標を求めなさい。

(3) 直線 BP の傾きが -1 となるとき, 四角形 ABDP の面積を求めなさい。

(4) $CP + PD$ の長さが最も短くなるときの点 P の座標を求めなさい。

6

下の図の $\triangle ABC$ で、

辺 AB を $1 : 2$ に分ける点を P 、

辺 BC を $2 : 2 : 1$ に分ける点を、 B の側から順に Q 、 R 、

辺 CA を $1 : 3$ に分ける点を S とする。

このとき、次の問いに答えなさい。

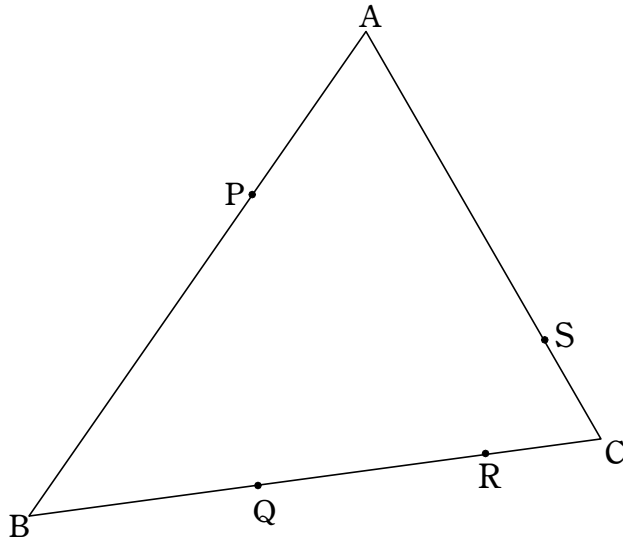

(1) $\triangle APC$ の面積は $\triangle ABC$ の面積の何倍ですか。

(2) $\triangle APS$ の面積は $\triangle ABC$ の面積の何倍ですか。

(3) $\triangle PQS$ の面積は $\triangle ABC$ の面積の何倍ですか。

(4) 四角形 PQRS の面積が 52 cm^2 のとき、 $\triangle ABC$ の面積を求めなさい。

1	(1)	(2)	(3)
	(4)	(5)	(6)
	(7)	(8)	

※

2	(1) $x =$	(2) $x =$
	(3)	(4) $x =$, $y =$
	(5) 点	(6)
	(7) $n =$	(8) $x =$
	(9) $n =$	(10) $x =$

※

3	(1)	(2)	(3)

※

4	(1) 通り	(2) 通り	(3)

※

5	(1)	(2) C(,)
	(3)	(4) P(,)

※

6	(1) 倍	(2) 倍
	(3) 倍	(4) cm^2

※

受験科・コース	受験番号	氏 名	点 数
() 科 () コース			

1 (1) -7	(2) 3	(3) $3x+2y^2$
(4) $\frac{13x-10y}{12}$	(5) $-3x-6$	(6) $4a^2-6ab+\frac{9}{4}b^2$
(7) $4\sqrt{2}$	(8) 18	

3点×8 ※ 24

2 (1) $x=3$	(2) $x=3, -2$
(3) $(a+b-3)(a-b-3)$	(4) $x=5, y=1$
(5) 57.5	(6) $c=\frac{aV-2bh}{h}$
(7) $n=30$	(8) $x=9$
(9) $n=16$	(10) $x=\frac{8}{5}$

3点×10 ※ 30
 (4) 片方正解は1点

3 (1) 800000 円	(2) 416000 円	(3) 5500 円, 500 円
-------------------	--------------	-------------------

(1)(2) 3点 (3) 2点×2 ※ 10

4 (1) 2 通り	(2) 5 通り	(3) $\frac{1}{9}$
---------------	----------	-------------------

(1)(2) 3点 (3) 4点 ※ 10

5 (1) $y=2x+6$	(2) C(-1 , 4)
(3) 39	(4) P(7 , 0)

(1)(2)(3) 3点 (4) 4点 ※ 13

6 (1) $\frac{1}{3}$ 倍	(2) $\frac{1}{4}$ 倍
(3) $\frac{1}{3}$ 倍	(4) 120

(1)(2)(3) 3点 (4) 4点 ※ 13

受験科・コース	受験番号	氏 名	点 数
() 科 () コース			100

令和3年度

一般入学試験

社 会

熊本信愛女学院高等学校

1

次の地図を見て、あとの問いに答えなさい。

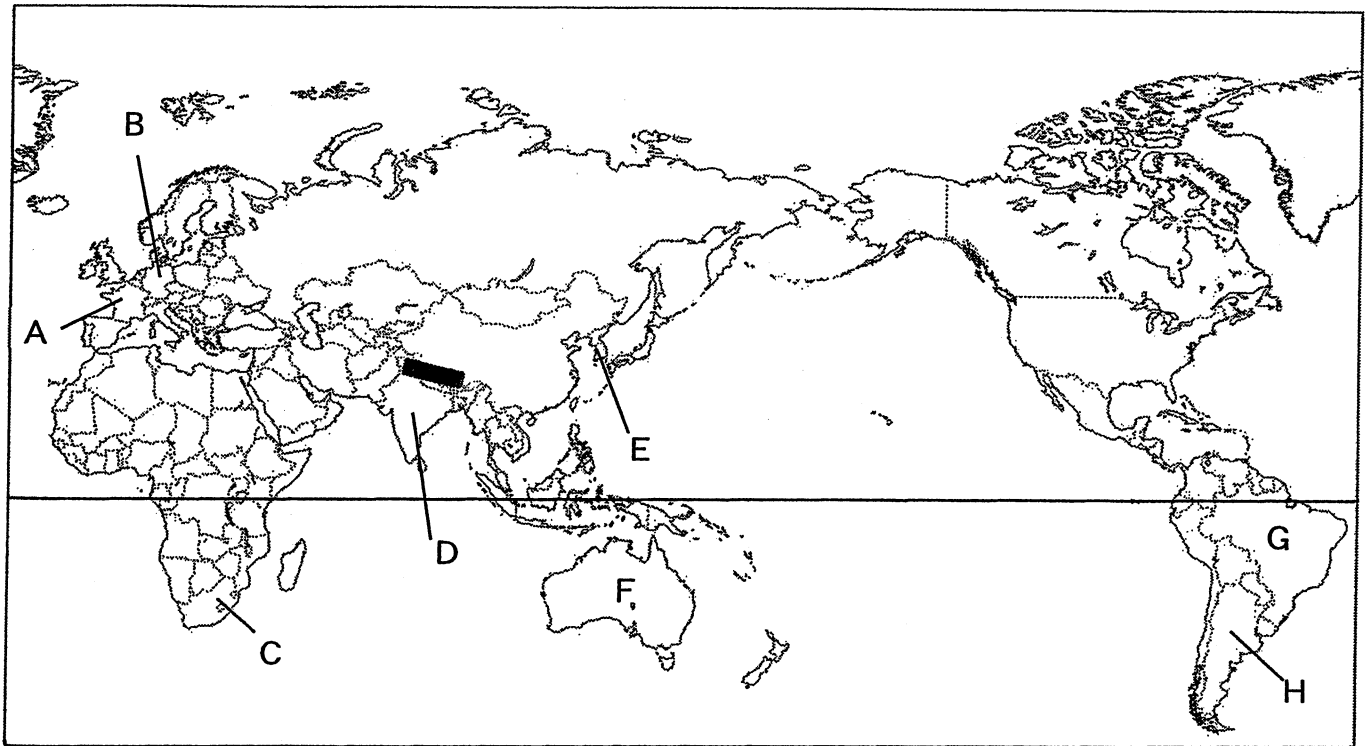

(1) 次のⅠ～Ⅴの文の (①) ～ (④) に適語を入れ、あてはまる国をA～Hからそれぞれ選び、記号で答えなさい。

Ⅰ この国の人口は約13億人で(①)教徒が多数を占めている。近年、理系能力の高い技術者が豊富で、英語を話す労働者が多いことなどからICT産業が発展している。

Ⅱ この国は、以前は農作物や鉱産資源が輸出の中心であったが、1970年代には、国内向けの製品を中心に工業化が進んだ。2016年のオリンピック開催にともない、都市の開発が進められた。

Ⅲ この国は、稲作を中心に農業の近代化が進められるとともに、原料や燃料を輸入し、加工した製品を輸出する輸出中心の工業化が図られてきた。1980年代以降、台湾、ホンコン、シンガポールとともに(②)と呼ばれている。

Ⅳ この国では、19世紀末から国際河川である(③)川やその支流沿いに重化学工業が発達した。第二次世界大戦後は、自動車などの機械工業が発展し、ヨーロッパ最大の工業国に成長した。

Ⅴ この国では、20世紀初めから白人以外の移民をしめ出す(④)主義の政策をとってきた。主な輸出品は、石炭や鉄鉱石、肉類、小麦、羊毛など、鉱産資源や農作物である。

(2) で示した山脈名を答えなさい。

(3) A国首都の気温と降水量を示したグラフを次の中から1つ選び、記号で答えなさい。また、A国首都の気候に影響を与える海流と風を何と呼びますか、それぞれ漢字で答えなさい。

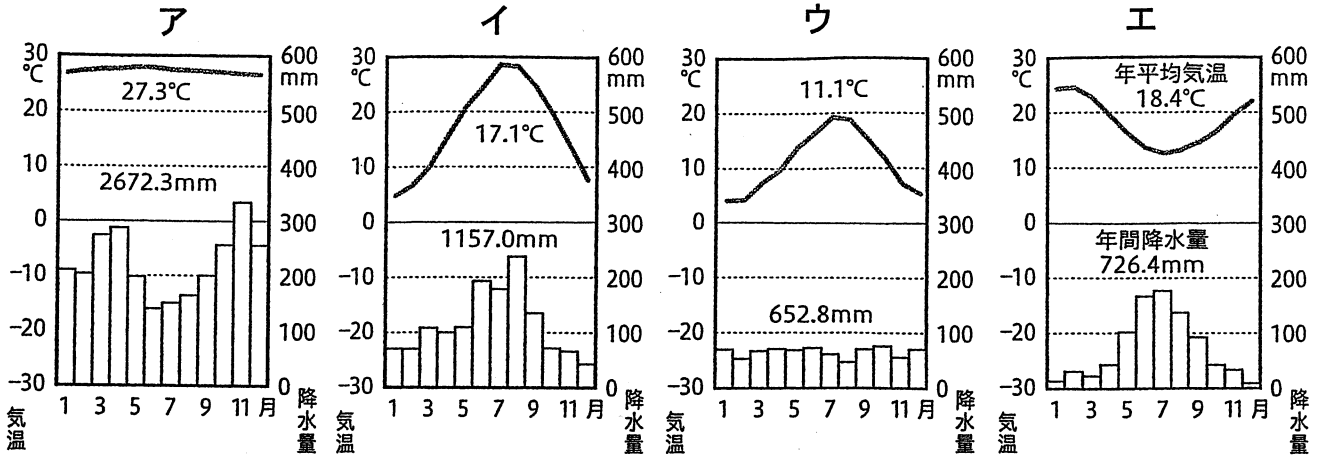

(理科年表)

(4) 次の表は、とうもろこし、小麦、米、茶について、世界の生産量にしめる国別の割合(%)をそれぞれまとめたものです。小麦の生産量を示すものを1つ選び、記号で答えなさい。

ア

国名	%
中国	40.3
D	21.7
ケニア	7.2
スリランカ	5.7
ベトナム	4.3

イ

国名	%
中国	17.4
D	12.8
ロシア	11.1
アメリカ	6.1
A	4.8

ウ

国名	%
中国	27.6
D	21.9
インドネシア	10.6
バングラデシュ	6.4
ベトナム	5.6

エ

国名	%
アメリカ	32.7
中国	22.8
G	8.6
H	4.4
D	2.5

(2019/20年版「日本国勢図会」)

2

次の地図を見て、あとの問いに答えなさい。

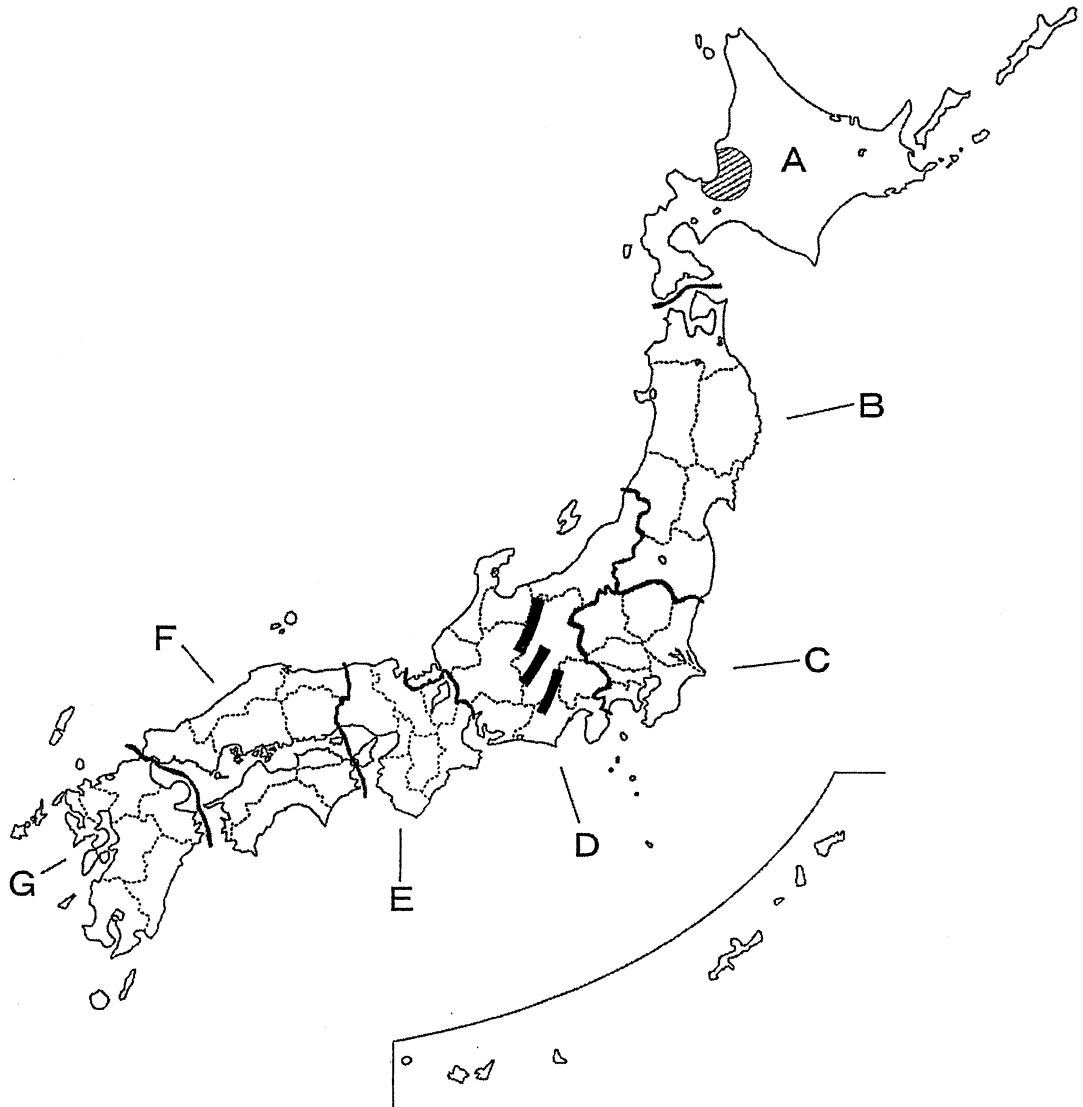

(1) 次のⅠ～Ⅴの文章 (①) ～ (④) に適語をあとの語群から1つずつ選び、記号で答えなさい。また、Ⅰ～Ⅴの説明にあてはまる地方を、地図中A～Gからそれぞれ1つずつ選び、記号で答えなさい。

Ⅰ この地方の太平洋側では交通が発達し、自動車などの工業をはじめ農業や漁業も盛んである。日本海側は日本有数の稲作地帯で、自然や歴史を生かした工業や、売薬などの (①) 産業も盛んである。

Ⅱ この地方の米の生産量は、日本全国の4分の1以上を占めている。しかし、太平洋側では「やませ」による日照不足から、(②) が発生し被害が出ることがある。一方、盆地や河川の中流・上流では果樹栽培が行われており、また、山地では、林業や牧畜も行われている。

Ⅲ この地方で日本海側に雨や雪をもたらす冬の季節風は、1000m前後のなだらかな山並みをこえた後は乾いた空気となるため、雨の少ない地域では、塩田やため池が造られた。

Ⅳ この地方の南部の（③）が広がる地域では、日本で肉の消費量が増えるにともない畜産が盛んになった。近年、地域ブランド商品をつくり、高い価格での取引拡大を目指している。

Ⅴ この地方では、平野部に人口が集中し、私鉄に沿って郊外が広がっている。中心地域の商業の特徴は、（④）の割合が多いことである。西日本を中心に取引を行い、特定の商品を扱う問屋街が形成されている。

[語群]

ア 赤土	イ シラス	ウ 地場	エ 伝統
オ 小売業	カ 公害	キ 卸売業	ク 冷害

(2) で示した3つの山脈をあわせて日本アルプスと呼ばれます。3つの山脈を、西から順に組み合わせたものを次の中から1つ選び、記号で答えなさい。

ア 越後山脈・木曾山脈・奥羽山脈
イ 飛騨山脈・木曾山脈・赤石山脈
ウ 赤石山脈・出羽山脈・飛騨山脈
エ 出羽山脈・越後山脈・奥羽山脈

(3) 次の説明文中で、で示した平野について述べた文として正しいものを1つ選び、記号で答えなさい。

ア 平野を中心に稲作が盛んで、山がちな地域では、棚田を造って稲作を行っているところもある。
イ 日本最大の畑作地帯で、気温の低い地域での栽培に適した小麦やてんさい、じゃがいもなどの生産が盛んである。
ウ 日本最大の平野で、流域面積が最大の河川も流れている。複数の川が刻む台地は、火山灰におおわれている。
エ 気温も低く、泥炭地が広がり、稲作には不向きな地域であったが、品種改良や土地改良、そして排水施設の建設を進めて稲作を発展させてきた。

3

次の年表を見て、あとの問いに答えなさい。

年 代	おもなできごと
紀元前 4 世紀頃	①大陸から (1) とともに金属器が伝わる
2 3 9	②邪馬台国の女王卑弥呼が中国に使いを送る
5 9 3	③ <u>聖徳太子</u> が推古天皇の摂政となる
6 7 2	④壬申の乱が起こる
<input type="text" value="A"/>	⑤大宝律令ができる
8 9 4	⑥遣唐使が停止される
9 3 5	関東で (2) の乱が起こる
1 0 8 3	⑦後三年合戦が起こる
1 1 9 2	源頼朝が【 】になる
1 2 3 2	北条泰時が (3) を制定する
<input type="text" value="B"/>	鎌倉幕府が滅亡する
1 4 2 8	正長の土一揆が起こる
	↑ X ↓
1 5 7 3	(4) が室町幕府を滅ぼす
1 6 0 3	徳川家康が【 】になる
1 6 3 9	⑧鎖国が完成する
1 7 1 6	⑨享保の改革が始まる
1 8 5 8	⑩日米修好通商条約が結ばれる
	↑ Y ↓
1 8 7 7	西郷隆盛を中心に (5) 戦争が起こる
1 8 8 9	⑪大日本帝国憲法が発布される
<input type="text" value="C"/>	⑫第一次世界大戦が始まる
1 9 2 5	⑬普通選挙法が成立する
1 9 5 4	警察予備隊が保安隊を経て (6) となる
1 9 7 2	⑭日中共同声明が発表される

- (1) (1) ~ (6) に適する語句・人物名を答えなさい。
- (2) ~ に適する年号の組み合わせとして正しいものを、次の中から1つ選び、記号で答えなさい。

	A	B	C
ア	701	1338	1904
イ	710	1333	1914
ウ	710	1338	1904
エ	701	1333	1914

- (3) 【 】 に適する共通の官職名を漢字5字で答えなさい。
- (4) ①の金属器とは、鉄器ともう1つは何ですか、漢字3字で答えなさい。
- (5) ②の人物に最も関係の深いものを次の中から1つ選び、記号で答えなさい。
- ア まじないなどの力を用いて、30ほどの国々をしたがえた。
- イ 仏教の力で国を守ろうとし、国ごとに国分寺、都に東大寺を建てさせた。
- ウ 九州中部から関東までのほとんどの豪族をしたがえた。
- エ 大陸のすぐれた技術や、仏教・儒教などの思想を伝えた。
- (6) ③について、下の史料は下線部の人物が出した法令です。これを何といいますか、答えなさい。

一に曰く、和をもって貴しとなし、さからう（争う）ことなきを宗と（第一に）せよ。

二に曰く、あつく三宝を敬へ。三宝とは仏・法（仏教の教え）・僧なり。

三に曰く、詔（天皇の命令）を承りては、必ずつつしめ。

- (7) ④の結果について述べた文として正しいものを、次の中から1つ選び、記号で答えなさい。
- ア 勝利した大友皇子が即位して天智天皇になった。
- イ 勝利した大海人皇子が即位して天智天皇となった。
- ウ 勝利した大友皇子が即位して天武天皇となった。
- エ 勝利した大海人皇子が即位して天武天皇となった。

- (8) ⑤のもとで、口分田の面積に応じて納めることとした税を何といいますか、漢字1字で答えなさい。
- (9) ⑥をきっかけにして発達した文化の内容として正しいものを、次の中から1つ選び、記号で答えなさい。
- ア 大伴家持をはじめ、天皇や貴族・民衆の和歌を広く集めた「万葉集」がまとめられた。
 - イ 紫式部の「源氏物語」や、清少納言の「枕草子」など、女性による文学作品が多く生まれた。
 - ウ 鴨長明の「方丈記」や兼好法師の「徒然草」などの随筆集が書かれた。
 - エ 墨一色で自然を描く水墨画が盛んになり、禅僧の雪舟が数々の名作を残した。
- (10) ⑦の後、奥州を支配した藤原氏が本拠地にした平泉は現在の何県にありますか。次の中から1つ選び、記号で答えなさい。
- ア 福島県 イ 宮城県 ウ 岩手県 エ 山形県
- (11) ⑧の後も幕府によって長崎での貿易が認められていた国の組み合わせとして正しいものを、次の中から1つ選び、記号で答えなさい。
- ア スペイン・ポルトガル イ ポルトガル・中国
ウ オランダ・中国 エ オランダ・ポルトガル
- (12) ⑨の説明として正しいものを、次の中から1つ選び、記号で答えなさい。
- ア 長崎での貿易を活発にするために、海産物の輸出をうながし、蝦夷地の開拓も計画した。
 - イ 江戸・大阪周辺の農村を幕府の領地にしようとしたことで、大名や旗本の反対にあった。
 - ウ 財政の立て直しのため、大名に対して参勤交代で江戸に滞在する期間を一時的に半減するかわりに、幕府に米を献上させた。
 - エ 江戸などに出てきた農民を故郷に帰し、凶作やききんに備えるため、農村に倉を設けて米をたくわえさせた。

- (13) ⑩の直後の日本の貿易について述べた文として誤っているものを、次の中から1つ選び、記号で答えなさい。
- ア 日本からは主に生糸が輸出された。
 - イ 外国から安価な綿織物や綿糸が輸入され、国内の生産は大きな打撃を受けた。
 - ウ 日本の金貨が外国に持ち出されたため、物価が不安定になった。
 - エ 貿易の相手国はアメリカが中心であった。
- (14) ⑪について述べたものとして誤っているものを、次の中から1つ選び、記号で答えなさい。
- ア 帝国議会は衆議院と貴族院の二院制で、法律をつくったり、予算を決める権限を持った。
 - イ 国民中心のしくみが確立され、国民にも国政への参加の道が開かれた。
 - ウ 法律の範囲内で国民は言論・集会・結社・信仰の自由や所有権の不可侵などが認められた。
 - エ 天皇が国の元首として軍隊を統括し、外国と条約を結ぶなどの大きな権限を持った。
- (15) ⑫について、日本はある同盟を理由に、連合国側に加わって参戦をしました。この同盟を何と言いますか、答えなさい。
- (16) ⑬と同じ年に、天皇中心の国のありかたを変革したり、私有財産制度を否定したりする運動を取りしめる法律が制定されました。この法律を何と言いますか、答えなさい。
- (17) ⑭と同じ年に、アメリカ軍の占領下にあった日本の領土が返還されました。その領土を次の中から1つ選び、記号で答えなさい。
- ア 奄美群島
 - イ 小笠原諸島
 - ウ 沖縄
 - エ 北方領土

- (18) Xの期間に起きた次のできごとについて、年代の古い順に正しく並べたものを、下の中から1つ選び、記号で答えなさい。

- | |
|-----------------|
| a 応仁の乱が起こる |
| b ポルトガル人が鉄砲を伝える |
| c 琉球王国が成立する |

- ア a→b→c イ b→a→c ウ c→a→b
エ a→c→b オ b→c→a カ c→b→a

- (19) Yの期間に起きた世界のできごととして正しいものを、次の中から1つ選び、記号で答えなさい。

ア ビスマルクの指導の下、ドイツは統一帝国になり、産業も発展して、イギリスに次ぐ強国となった。

イ 13植民地は、ワシントン総司令官として独立戦争を起こし、翌年、独立宣言を発表した。

ウ 朝鮮南部で、東学という宗教を信仰する農民たちが、腐敗した政治の改革を求めるとともに、外国勢力を追い出そうと立ち上がった。

エ 社会主義者レーニンの指導のもと、ソビエトに権力の基盤を置く、史上初の社会主義政府ができた。

4

次のA～Cは、ある中学生らが「社会科の授業で学んだこと」というテーマで書いた作文の一部です。これらをよく読み、あとの問いに答えなさい。

- A 民法の改正によって2022年4月1日から成年年齢が(X)歳に引き下げられ、成人になれば、親の同意を得なくてもいろいろな契約ができるようになります。①自分のことを自分で決めるという権利が尊重されることは重要ですが、間違った判断をしたり、②消費者トラブルに巻き込まれることもあるかもしれません。だから、大切なことを決めるときは今後も親など信頼できる周りの人によく相談することが大事だと思いました。

また、(X)歳になったら、成人になると同時に有権者にもなります。2020年は熊本県知事選挙と③アメリカ大統領選挙に興味を持ちました。2021年10月には④衆議院議員は任期満了を迎えます。社会の授業や政治に関する⑤新聞やテレビの報道を通して、民主政治には国民の政治参加が欠かせないことが分かりました。

- B 普段なにげなく買い物をしていましたが、経済について学んだことで変わったことがあります。それは、商品を選ぶとき、どうしてその⑥価格なのか、材料はどこで生産されたか、どんな⑦企業がつくっているのかなどさまざまな面から商品を吟味するようになったことです。

また、商品を買うときに支払う消費税などの税金は、国や⑧地方公共団体の収入になり、それを使って⑨社会保障や公共事業が行われることを知り、生産者と消費者、政府の役割の重要性も理解できました。

わたしはおこづかいをコツコツと貯め、⑩銀行に預金しています。だから、わたしを含め、みんなが銀行などに預金しているお金が、資金を必要としている企業などに貸し出されていると考えると、わたしも日本の経済活動を支える一員なのだなと思いました。

- C 基本的人権を保障することが⑪日本国憲法に明記されていても、さまざまな差別があつて不当な扱いを受けている人がいることを知り、悲しくなりました。なかでも特に⑫「男性は仕事、女性は家事・育児」という考え方が根強く存在していることが、女性の社会進出をおくらせる原因になっていることについて考えさせられました。女性差別について考え、その解消をめざすことは、少子高齢化にともなうさまざまな問題の解決や、女性差別以外の差別の解消にもつながると思います。

⑬だれもがひとりひとりがかけがえのない個人として尊重され、自由に人間らしく生きていける社会を実現するために自分にできることを考えていきたいです。

- (1) Aの文中の(X)にあてはまる数を答えなさい。
- (2) 下線部①について、この権利を何とといいますか。5字で答えなさい。
- (3) 下線部②に関して、次の各問いに答えなさい。
- ① 欠陥商品によって消費者が被害を受けたときの企業の責任について定めた法律を、次の中から1つ選び、記号で答えなさい。
- ア 独占禁止法 イ 消費者基本法
ウ 製造物責任法 エ 消費者契約法
- ② 訪問販売などによって商品を購入した場合に、一定期間内であれば、理由に関わりなく契約を解除できる制度を何とといいますか。カタカナで答えなさい。
- (4) 下線部③について、2020年に行われたアメリカ大統領選挙における国民による投票日は何月何日でしたか、次の中から1つ選び、記号で答えなさい。
- ア 4月3日 イ 6月3日 ウ 8月3日 エ 11月3日
- (5) 下線部④に関して、次の各問いに答えなさい。
- ① 現在の衆議院議員選挙について述べた文として最も適切なものを、次の中から1つ選び、記号で答えなさい。
- ア 任期は4年で、2年ごとに半数ずつ改選される。
イ 全国を289の小選挙区に分けて選挙が行われる。
ウ 全国を1つの単位とする比例代表選挙からは100名が選ばれる。
エ 選挙に立候補できる年齢は、満30歳以上である。
- ② 衆議院の任期満了にともなう選挙後初めてひらかれる国会では、内閣総理大臣が指名されます。このときに衆議院と参議院の議決が異なる場合は、衆議院の議決が国会の議決となることがあります。このように衆議院の議決が優先されることを何とといいますか、6字で答えなさい。
- (6) 下線部⑤について、メディアから発信される情報をさまざまな角度から批判的に読み取る力を何とといいますか。

(7) 下線部⑥について、右の図は、冬季における防寒具の需要と供給の関係を表したグラフです。これをよく見て、次の各問いに答えなさい。

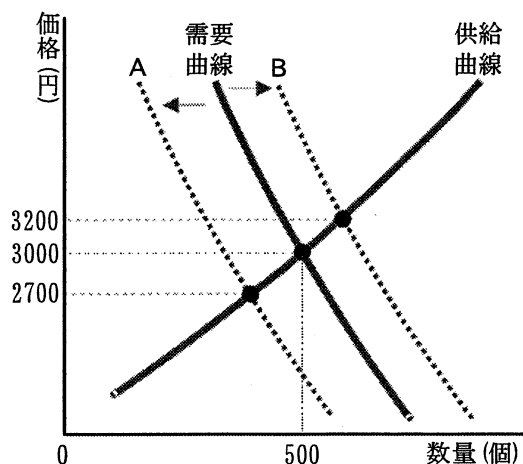

- ① この防寒具の均衡価格は何円ですか。
解答欄に合わせて答えなさい。
- ② 春をむかえると、需要曲線は図中のAまたはBのいずれかに変化します。このときの均衡価格の変化として適当なものを、次の中から1つ選び、記号で答えなさい。
- ア 200円 上がる イ 200円 下がる
ウ 300円 上がる エ 300円 下がる

(8) 下線部⑦について述べた文として適当なものを、次の中から1つ選び、記号で答えなさい。

- ア 株式会社は株式を発行して資金を集め、会社の利益の一部を利子として株主に分配する。
- イ 企業は、消費者の利益を守るため、他企業と足並みをそろえて価格を決定する。
- ウ 利潤を追求するだけでなく、教育や環境保全などに積極的に貢献し、社会的責任を果たそうとする企業が増えている。
- エ 日本全体の99%を占める大企業は、中小企業と協力して技術のみがき、競争力を高めてきた。

(9) 下線部⑧について、市町村ではなく都道府県だけが行う仕事を、次の中から1つ選び、記号で答えなさい。

- ア 学校の設置 イ 交通の取り締まりや被疑者の逮捕
ウ 道路の建設 エ ごみの収集

(10) 下線部⑨に関して、日本国憲法第25条に規定されている国民の「健康で文化的な最低限度の生活を営む権利」を何といいますか。次の中から1つ選び、記号で答えなさい。

- ア 財産権 イ 生存権 ウ 請願権 エ 団体行動権

(11) 下線部⑩に関連して、日本銀行の役割として**適当でないもの**を、次の中から1つ選び、記号で答えなさい。

- ア 個人の預金を受け入れ、家計や企業に貸し出す。
- イ 千円札や一万円札などの紙幣を発行する。
- ウ 一般の銀行に対して資金の貸し出しを行う。
- エ 政府の資金を預かり、その出し入れを行う。

(12) 下線部⑪について、次の各問いに答えなさい。

① 次の文A～Cのうち、日本国憲法に明記されているものの組み合わせを、下の中から1つ選び、記号で答えなさい。

- A 天皇は国事行為のみを行う主権者である
- B 核兵器を「もたず、つくらず、持ち込ませず」という非核三原則
- C 最高裁判所は、法律などが合憲か違憲かを最終的に決定する権限を持つ

- ア A・B・C イ A・B ウ A・C
- エ B・C オ B カ C

② 右の図は、日本の三権分立の関係を示したものです。図中のA～Cにあてはまるものを、次の中からそれぞれ1つずつ選び、記号で答えなさい。

- ア 下級裁判所裁判官の任命
- イ 内閣不信任の決議
- ウ 衆議院の解散
- エ 裁判官の弾劾

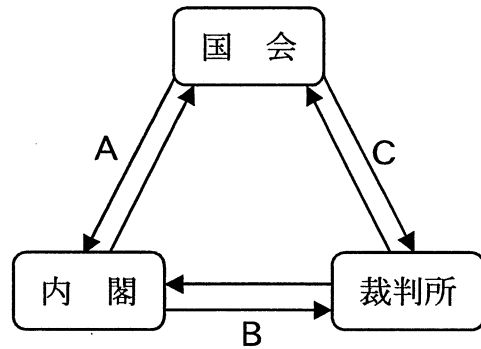

(13) 下線部⑫に関して、次の資料1と資料2から読み取れることとして最も適当なものを、下の中から1つ選び、記号で答えなさい。

資料1

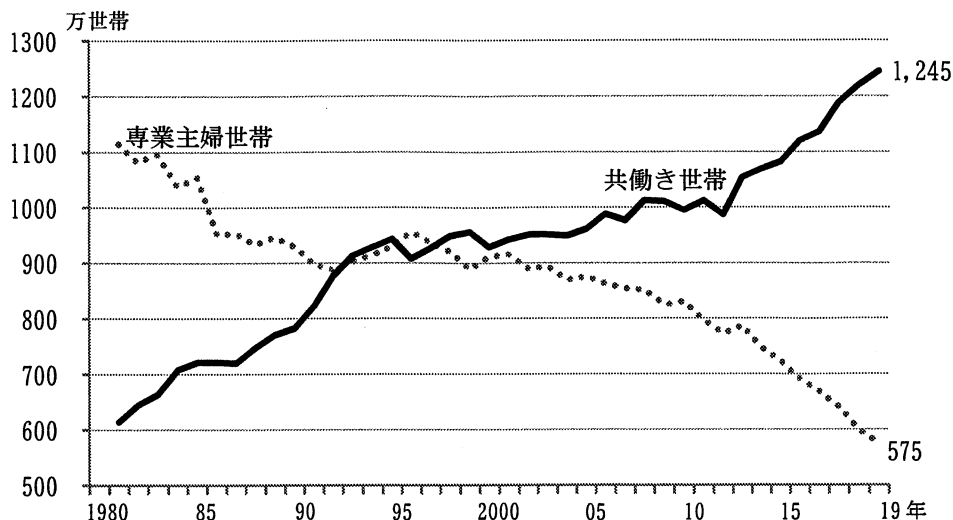

注1 「専業主婦世帯」は、夫が非農林業雇用者で妻が非就業者（非労働力人口及び完全失業者）の世帯。

注2 「共働き世帯」は、夫婦ともに非農林業雇用者の世帯。

注3 2011年は岩手県、宮城県及び福島県を除く全国の結果。

労働政策研究・研修機構『専業主婦世帯と共働き世帯 1980年～2019年』より作成

資料2

6歳未満の子どもがいる共働き世帯の夫・妻の生活時間

(週全体を平均した一日あたりの時間、夫婦と子どもの世帯)

		仕事	家事	育児	睡眠	趣味・娯楽
夫	2006年	7時間 51分	0時間 14分	0時間 30分	7時間 35分	0時間 37分
	2011年	7時間 59分	0時間 15分	0時間 40分	7時間 24分	0時間 29分
	2016年	7時間 46分	0時間 21分	0時間 48分	7時間 32分	0時間 30分
妻	2006年	3時間 50分	2時間 53分	2時間 08分	7時間 27分	0時間 25分
	2011年	3時間 27分	2時間 58分	2時間 32分	7時間 32分	0時間 17分
	2016年	3時間 35分	2時間 42分	2時間 49分	7時間 37分	0時間 21分

平成18年、平成23年、平成28年社会生活基本調査（総務省統計局）より作成

ア 共働き世帯数は、1980年以降一貫して増加しており、2000年代に入ってからではじめて、共働き世帯が専業主婦世帯を上回った。

イ 専業主婦世帯は1980年からこの40年間で約半数に減少し、2006年以降の共働き世帯の妻の「家事」時間は、1980年代の「家事」時間と比べて半減した。

ウ 資料2の妻の「睡眠」と「趣味・娯楽」を合わせた時間は、いずれの年においても夫より長い。

エ 資料2の2016年の夫の「仕事」時間は妻より4時間以上長く、「家事」と「育児」を合わせた時間は妻より4時間以上短い。

(14) 下線部⑬について、次の各問いに答えなさい。

① 日本国憲法が保障する精神の自由に含まれないものを、次の中から1つ選び、記号で答えなさい。

ア 苦役からの自由 イ 学問の自由

ウ 結社の自由 エ 信教の自由

② 次の日本国憲法の各条文の()に共通してあてはまる語句を5字で答えなさい。

第 12 条 この憲法が国民に保障する自由及び権利は、国民の不断の努力によつて、これを保持しなければならない。又、国民は、これを濫用してはならないのであつて、常に()のためにこれを利用する責任を負ふ。

第 13 条 すべて国民は、個人として尊重される。生命、自由及び幸福追求に対する国民の権利については、()に反しない限り、立法その他の国政の上で、最大の尊重を必要とする。

令和3年度 一般 入学試験 解答用紙 社会

熊本信愛女学院高等学校

1

(1)					
①	②		③		
(1)					
④	I	II	III	IV	V
(2)		(3)			
山脈					
(3)				(4)	
海流		風			
*					

2

(1)					
①	②	③	④	I	II
		III	IV	V	
(2)	(3)				
*					

3

(1)		
1	2	3
(1)		
4	5	6
(2)	(3)	(4)
		(5)
*		

3

(6)		(7)	(8)	(9)	(10)	(11)
(12)	(13)	(14)	(15)		(16)	
(17)	(18)	(19)				
*						

4

(1)	(2)		(3)		
		①	②		
(4)	(5)			(6)	
	①	②			
(7)		(8)	(9)	(10)	(11)
①	円		②		①
(12)		(13)	(14)		
②A	B	C	①	②	
*					

受験科・コース	受験番号	氏名	点数
科 ()コース			

令和3年度 一般 入学試験 解答用紙 社会

熊本信愛女学院高等学校

(1)					
① ヒンドゥー	② アジアNIES			③ ライン	
(1)					
④ 白 豪	I D	II G	III E	IV B	V F
(2)		(3)			
ヒマラヤ 山脈		ウ			
(3)				(4)	
海流 北大西洋海流		風 偏 西 風		イ	

※各1点

* 14

(1)										
① ウ	② ク	③ イ	④ キ	I D	II B	III F	IV G	V E		
(2)		(3)								
イ		エ								

※(1)①~④…各1点, 他各2点

* 18

(1)						
1 稲 作	2 平 将 門		3 御成敗式目			
(1)						
4 織田信長	5 西 南		6 自 衛 隊			
(2)		(3)		(4)		(5)
エ		征夷大將軍		青銅器		ア

※(1)…各1点, 他各2点

* 14

(6)			(7)	(8)	(9)	(10)	(11)
十七条の憲法			エ	租	イ	ウ	ウ
(12)	(13)	(14)	(15)		(16)		
ウ	エ	イ	日英同盟		治安維持法		
(17)	(18)	(19)					
ウ	ウ	ア					

※(10), (11)…各1点, 他各2点

* 26

(1)		(2)		(3)			
1 8		自己決定権		① ウ	② クーリング・オフ		
(4)		(5)			(6)		
エ	① イ	② 衆議院の優越			メディア・リテラシー (情報リテラシー)		
(7)			(8)	(9)	(10)	(11)	(12)
① 3000	円	② エ	ウ	イ	イ	ア	① カ
(12)		(13)	(14)				
②A イ	B ア	C エ	エ	① ア	② 公共の福祉		

※(1), (2), (5), (7)①, (11), (12), (14)②…各2点, 他各1点
※(12)②は完答で2点

* 28

受験科・コース	受験番号	氏 名	点 数
科 ()コース			100

令和3年度

一般入学試験

理 科

熊本信愛女学院高等学校

1

次の各問いに記号で答えなさい

(1) 植物の気孔から呼吸や光合成、蒸散によって出入りする、または出る気体としてあやまっているものはどれですか。

ア 酸素 イ 二酸化炭素 ウ 水素 エ 水蒸気

(2) アサガオのふ入りの葉の一部を、右の図のように、アルミニウムはくでおおって暗室に一晚置き、翌日その葉に十分日光を当てました。この葉を熱湯につけた後、エタノールで脱色し、ヨウ素液にひたすと B の部分が青紫色に変わりました。光合成に葉緑体が必要であることが確認できるのはどの部分とどの部分の結果を比較したときですか。

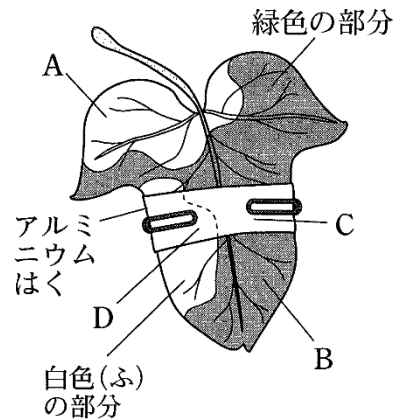

ア A と B イ B と C
ウ B と D エ A と C

(3) 肝臓のはたらきとしてあやまっているものはどれですか。

ア 胆汁をつくる。
イ 養分を貯蔵する。
ウ 解毒する。
エ 不要な物質から尿をつくる。

(4) 化合物で分子をつukらないものはどれですか。

ア 酸素 イ 酸化銅 ウ 二酸化炭素 エ 鉄

(5) 水溶液について説明した次の文章の () にあてはまることばの組み合わせとして正しいものはどれですか。

水溶液に溶けている物質を (①) といい、(①) を溶かしている液体を (②) という。(①) が (②) に溶ける現象を (③) といい、溶けた液を (④) という。

	①	②	③	④
ア	溶質	溶媒	溶解	溶液
イ	溶質	溶液	溶解	溶媒
ウ	溶媒	溶液	溶質	溶解
エ	溶媒	溶解	溶質	溶液
オ	溶液	溶解	溶媒	溶質
カ	溶液	溶質	溶媒	溶解
キ	溶解	溶質	溶液	溶媒
ク	溶解	溶媒	溶液	溶質

(6) 酸化銀を加熱すると、銀と酸素に分かれます。このように物質が別の種類の物質に分かれる反応が起こるものはどれですか。

- ア 銅粉を空気中で加熱する。
- イ 炭酸水素ナトリウムを加熱する。
- ウ 酸化銅と炭素粉末の混合物を加熱する。
- エ 塩酸と水酸化ナトリウム水溶液を混ぜ合わせる。

(7) 右の図のような 1.5kg の物体を床に置いたとき、床が物体から押される力がもっとも大きいのはどの場合ですか。

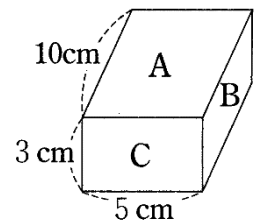

- ア A の面を下にしたとき
- イ B の面を下にしたとき
- ウ C の面を下にしたとき
- エ どの面を下にしても大きさは変わらない

- (8) 右の図の装置に電流を流したところ、銅線はAの向きに動きました。銅線の動く向きを逆にするには、どのようにすればよいですか。

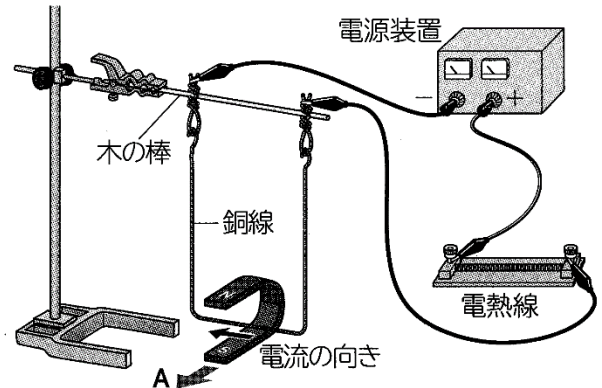

- ア 銅線に流れる電流を大きくする。
イ 磁石をS極が上になるように置き換える。
ウ 磁力の強い磁石に取りかえる。
エ 電熱線を抵抗の大きいものに変える。
- (9) 示相化石は堆積当時の環境がわかる化石です。示相化石になりうる生物の特徴はどれですか。
- ア 限られた期間、限られた地域で繁栄した生物
イ 長期間、広い地域で繁栄している生物
ウ 限られた期間、広い地域で繁栄した生物
エ 長期間、限られた地域で繁栄している生物
- (10) 次の気団のうち、温暖・乾燥の性質をもつものはどれですか。
- ア シベリア気団
イ 小笠原気団
ウ 揚子江気団
エ オホーツク海気団

2

次のA～Dの動物について、あとの各問いに答えなさい。

A. ヘビ

B. メダカ

C. カエル

D. ネズミ

(1) A～Dの動物には、すべて背骨があります。このような動物を何といいますか。

(2) Aの動物とDの動物の、気温と体温との関係を表しているグラフとして正しいものを、次のア～エから選び、記号で答えなさい。

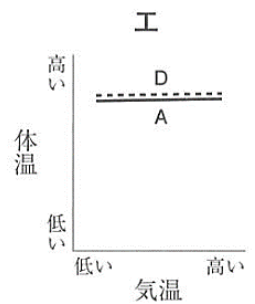
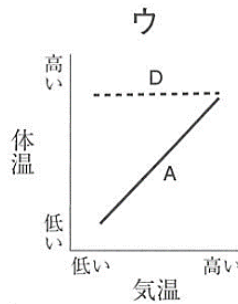
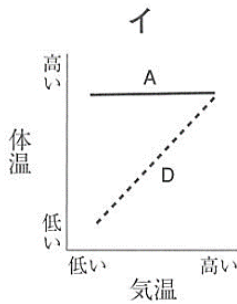
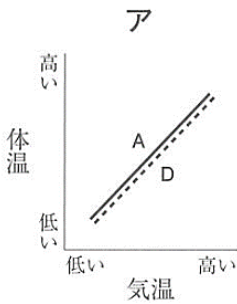

(3) Dの動物の子は、母体内である程度育ち、子としての体ができてから生まれます。この生まれ方を何といいますか。

(4) 次の文は、Cの動物の呼吸のしかたについて述べたものです。①、②に当てはまる語句をそれぞれ答えなさい。

子のおもに (①) で呼吸し、親になると (②) と皮ふで呼吸する。

3

次の図は、細胞分裂と染色体の受け継がれ方を表したものです。あとの各問いに答えなさい。

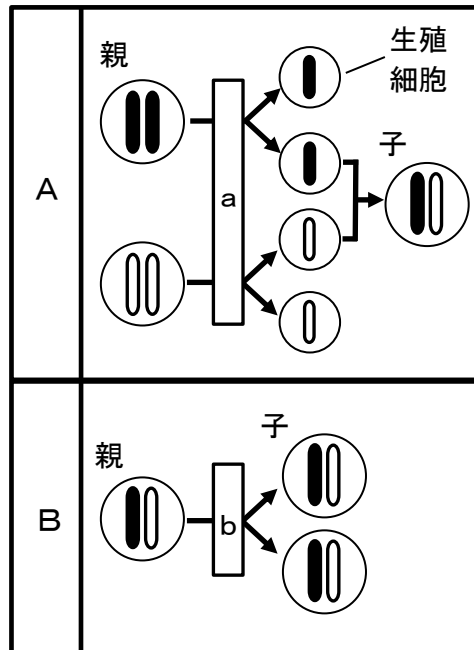

- (1) A、Bの生殖をそれぞれ何といいますか。
- (2) a、bの細胞分裂をそれぞれ何といいますか。
- (3) Aの生殖の例としてあてはまるものを次のア～エから選び、記号で答えなさい。

- ア サツマイモは根に栄養をたくわえて、新しい個体をつくり、増える。
- イ セイロンベンケイは、葉から新しい芽がいくつも出てきて育つ。
- ウ イネでは、より良い品種を得るために、寒さに強い親と味や香りのよい親をかけ合わせることもある。
- エ 家庭菜園では、さし木によって果物を増やすこともある。

- (4) ジャガイモの品種改良では、はじめに性質の違った親を使って**A**の生殖を行い、有用な形質をもつ子を得ます。その後、**B**の生殖を利用して、その子と同じ形質のジャガイモを大量生産します。**B**の生殖によって大量生産する理由を、次のことばに続けて答えなさい。

Aの生殖によって生まれた子の遺伝子が（ ）。

4

次の文章は、火山について書かれたものです。これについて、あとの各問いに答えなさい。

日本には海底火山を含めて活火山が約(①)ある。活火山とは最近(②)年間に噴火したことがあるか、最近も水蒸気などの噴気活動が見られるものである。

マグマが地下から地表にふき出すことを噴火という。噴火のときにふき出したものをまとめて、火山噴出物という。火山は火山噴出物が積み重なってできている。火山の形や火山の噴火のようすは、マグマのねばりけの強さと深い関係がある。

火山灰やマグマが固まってできる岩石に含まれる結晶の粒を鉱物という。鉱物は色や形の違いによって、現在世界で4000種類以上が知られている。

- (1) 文章中の(①)、(②)にあてはまる数字の組み合わせを次のア～エから選び、記号で答えなさい。

	①	②
ア	70	百
イ	90	千
ウ	110	一万
エ	130	十万

- (2) 火山噴出物のうち、軽石の表面にたくさんの穴が見られる理由を、簡単に答えなさい。

(3) 次の A～C は、代表的な火山の形を示したものです。

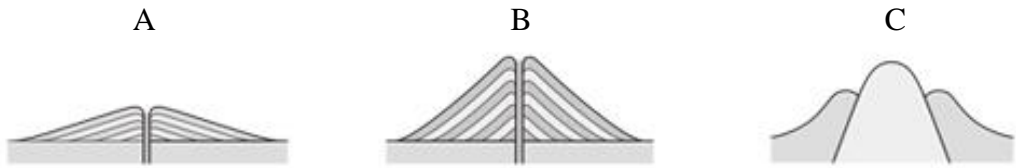

① キラウエアと昭和新山の火山の形の組み合わせを次のア～エから選び、記号で答えなさい。

	キラウエア	昭和新山
ア	A	B
イ	A	C
ウ	B	A
エ	B	C
オ	C	A
カ	C	B

② 図の C の形をした火山の例とマグマのねばりけの強さの組み合わせを次のア～カから選び、記号で答えなさい。

	火山の例	ねばりけ
ア	富士山	強い
イ	富士山	弱い
ウ	桜島	強い
エ	桜島	弱い
オ	雲仙普賢岳	強い
カ	雲仙普賢岳	弱い

(4) 小惑星探査機「はやぶさ」が 2010 年に小惑星「イトカワ」から持ち帰ったカプセルの中に含まれていた鉱物のうち、玄武岩にも含まれている丸みのある短い柱状で、黄緑色～褐色の特徴をもつ鉱物の名称を答えなさい。

5

NHK ラジオ第2放送では、16時台に気象通報を放送しています。次の文章はある日の放送内容の一部です。あとの各問いに答えなさい。

気象庁予報部発表の正午の気象通報です。

初めに今日正午の各地の天気は、

那覇 北北東 風力 3 にわか雨 1012hPa 22°C

大阪 北 風力 1 くもり 1017hPa 8°C

函館 西 風力 3 くもり 1015hPa 8°C

次に今日正午の船舶の報告をお知らせします。

東シナ海の北緯 27 度 東経 123 度 北 風力 7

(天気) 雨 (気圧) 1017hPa

日本海の北緯 38 度 東経 132 度 風向き・風力不明

(天気) くもり (気圧) 1012hPa

(1) この日の正午の天気図を次のア～エから選び、記号で答えなさい。

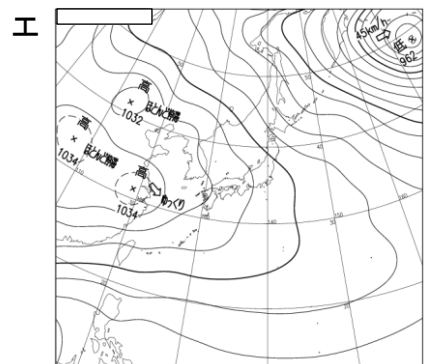
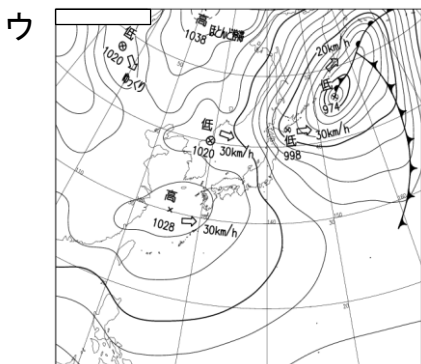
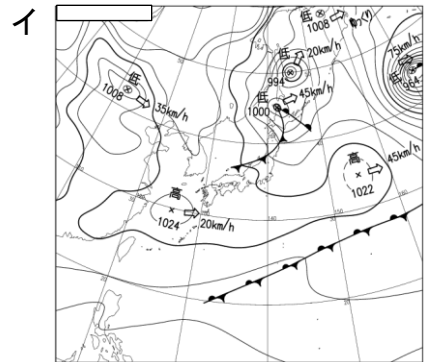
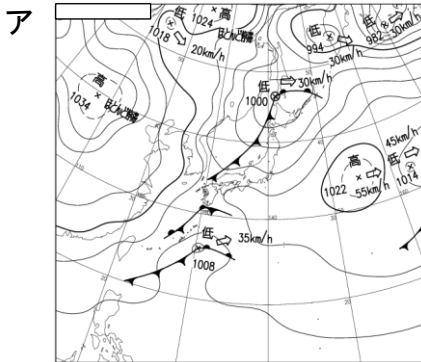

天気図：気象庁 HP より (<https://www.jma.go.jp/jma/index.html>)

(2) この日の正午の大阪の天気を、天気図記号を用いて表しなさい。

(3) この日の正午的那覇の気温は 22°C です。気温の測定について述べた次の文の (①)、(②) にあてはまる組み合わせをあとのア～エから選び、記号で答えなさい。

気温は、地上から (①) くらいの高さの風通しがよいところで、温度計の球部に直接日光が (②) ようにして測定する。

	①	②
ア	1.0m	当たる
イ	1.0m	当たらない
ウ	1.5m	当たる
エ	1.5m	当たらない

(4) 図はこの日の正午に那覇で測定した乾湿計の測定結果です。このときの湿度は何%になりますか。湿度表から求めなさい。

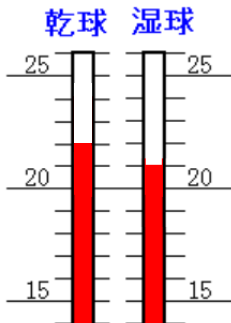

乾球の示度 ($^{\circ}\text{C}$)	乾球と湿球の示度の差 ($^{\circ}\text{C}$)				
	1	2	3	4	5
25.0	92	84	76	68	61
24.0	91	83	75	68	60
23.0	91	83	75	67	59
22.0	91	82	74	66	58
21.0	91	82	73	65	57
20.0	91	81	73	64	56
19.0	90	81	72	63	54
18.0	90	80	71	62	53
17.0	90	80	70	61	51
16.0	89	79	69	59	50
15.0	89	78	68	58	48

(5) 乾湿計の乾球と湿球の示度が同じとき、湿度は何%になりますか。

6

光の進む道すじについて、あとの各問いに答えなさい。

- (1) 図1のように、空気中から水中に向けて光を当てました。光が水中を進む道すじを图中的ア～エから選び、記号で答えなさい。

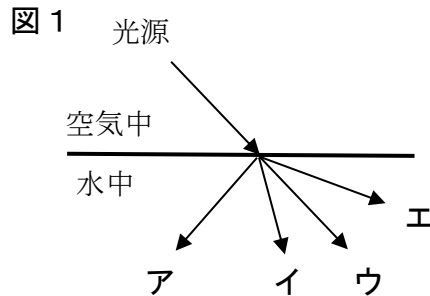

- (2) 図2は、線香の煙を入れたケースの中で直方体のガラスに矢印の方向から光を当てたときのようなすを上から見たものです。このとき光が進む道すじを次のア～エから選び、記号で答えなさい。

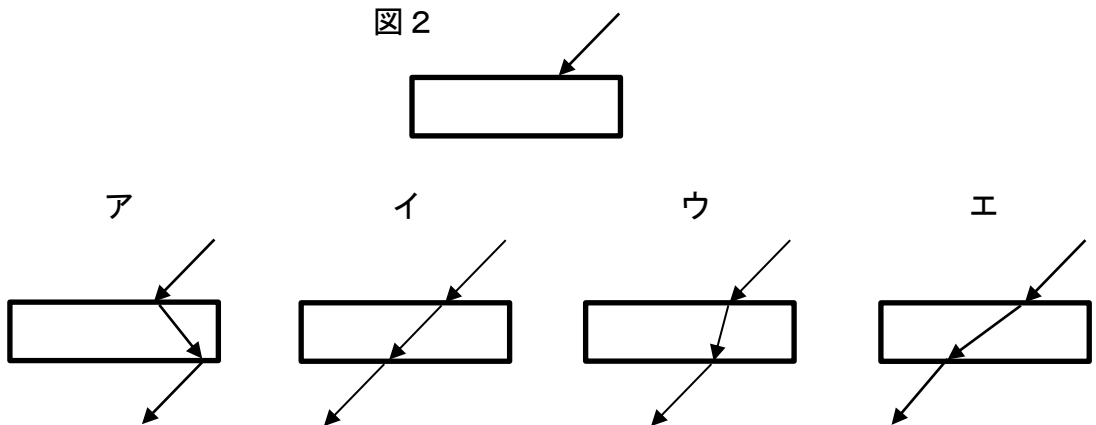

- (3) 図3のようにレンズと矢印型の光源A、スクリーンが並んでいるとき、スクリーンにはどのような像が映りますか、解答欄に矢印を書き入れなさい。ただし、作図に用いた線は消さずに残しておきます。

図3

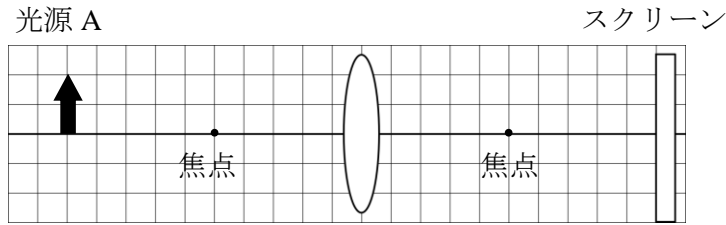

(4) ヒトの目の水晶体は、厚さを変化させることができるレンズで、近くを見るときには厚く、遠くを見るときには薄くなり、焦点距離も変化します。また、目の奥にある網膜は、スクリーンの役割をしています。次の図4、5は、物体Bと目の距離、水晶体の厚さを示しています。

図4 近いところを見るとき



図5 遠いところを見るとき



① ヒトの網膜に映る像について正しく述べたものを次のア～エから選び、記号で答えなさい。

- ア 網膜には、倒立の虚像が映っている。
- イ 網膜には、倒立の実像が映っている。
- ウ 網膜には、正立の虚像が映っている。
- エ 網膜には、正立の実像が映っている。

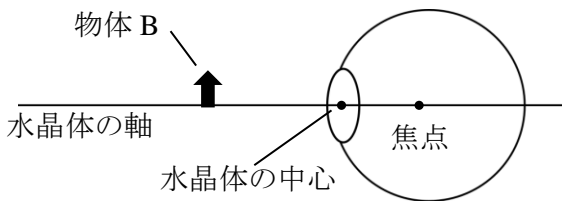
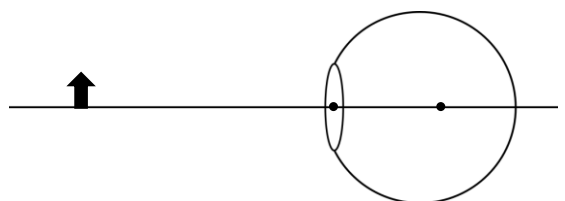
② 図4、図5から考えられることとして、あやまっているものはどれですか。次のア～オから選び、記号で答えなさい。

- ア 水晶体の焦点上にある物体は、ぼやけて良く見えない。
- イ 水晶体の焦点より目に近い物体は、ぼやけて良く見えない。
- ウ 水晶体の焦点より目から遠い物体は、ぼやけて良く見えない。
- エ 水晶体の焦点距離の2倍より目から遠い物体は、網膜上により小さく映る。
- オ 水晶体の焦点距離の2倍より目に近い物体は、網膜上により大きく映る。

7

なめらかな板を用いて図1のような斜面と水平面をつくり、台車の運動の様子を調べました。台車は斜面を下って水平面を通ったあと、ブロックにぶつかって止まりました。台車が動き始めてから、ブロックにぶつかる直前までの運動を1秒間に60回打点する記録タイマーで調べ、(あ) 記録テープを一定時間ごとに切ってグラフにしたものが図2です。また、(い) 台車がブロックにぶつかった後、上に乗せていた消しゴムは、台車の進行方向に放り出されました。このとき、摩擦や空気の抵抗は考えないものとして、あとの各問いに答えなさい。

図1



図2



(1) 下線部 (あ) について、図2の記録テープ1枚は、何秒間の運動を記録したのですか。

(2) 下線部 (い) について、この現象にもっとも関係が深い言葉を次のア～カから選び、記号で答えなさい。

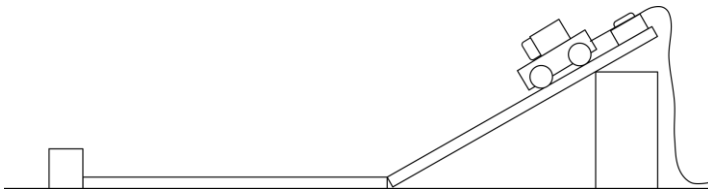
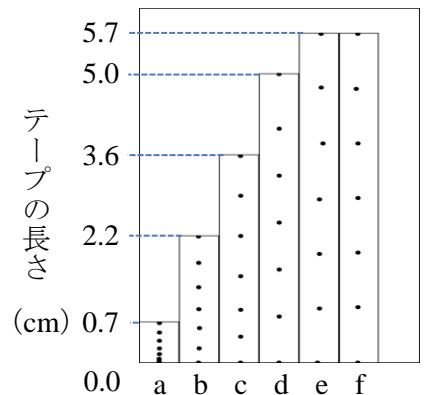
- ア 力の合成
- エ 反作用

- イ 力の分解
- オ 慣性

- ウ 作用
- カ 等速直線運動

(3) 図2について、台車が動き始めてから 0.3 秒の時点における瞬間の速さは何 cm/s ですか。

(4) 図2について、台車が動き始めてから0.6秒の時点までの平均の速さは何m/sですか。四捨五入して小数第2位まで答えなさい。

(5) この台車が動き始めてからブロックにぶつかる直前までの運動エネルギーの変化を表すグラフとして、もっとも適当なものは何ですか。次のア～カから選び、記号で答えなさい。ただし、グラフの縦軸は運動エネルギー、横軸は位置エネルギーを表すものとします。

ア

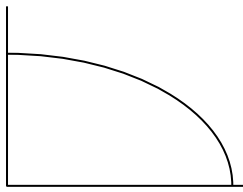

イ

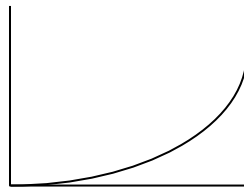

ウ

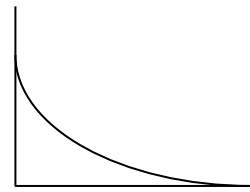

エ

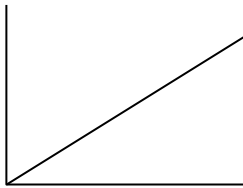

オ

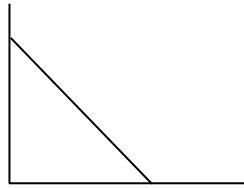

カ

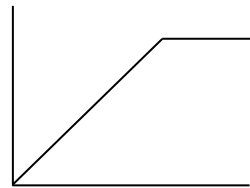

8

下の図のように、電気分解装置を用いて少量の水酸化ナトリウムを溶かした水に電流を流しました。あとの各問いに答えなさい。

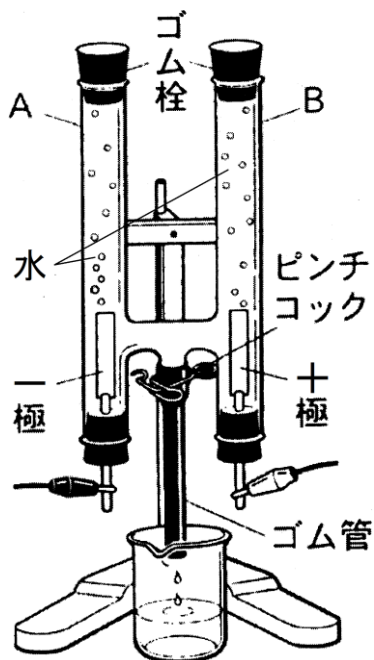

- (1) 電流を流すときにピンチコックは開けておきます。その理由を簡単に答えなさい。
- (2) 管A・Bに集まった気体の特徴を次のア～オからそれぞれ選び、記号で答えなさい。
- ア 硫化鉄にうすい塩酸を加えると発生する。
 - イ 石灰石にうすい塩酸を加える発生する。
 - ウ 亜鉛にうすい塩酸を加えると発生する。
 - エ 二酸化マンガンを濃い塩酸を加えると発生する。
 - オ 二酸化マンガンを過酸化水素水を加えると発生する。
- (3) 管Aに気体が 7 cm^3 集まったとき、管Bに気体は何 cm^3 集まっていますか。
- (4) このときの化学反応式をかきなさい。

9

次の表は、ミョウバンの溶解度を示したものです。あとの各問いに答えなさい。なお、計算問題は四捨五入して小数第1位まで答え、その値をその後の計算に使うて構いません。

温度 (°C)	0	20	40	60	80
溶解度 (g)	5.7	11.4	23.8	57.3	321.1

- (1) 80°Cのミョウバンの飽和水溶液の質量パーセント濃度を求めなさい。
- (2) 60°Cのミョウバンの飽和水溶液 100g 中に、ミョウバンは何 g 溶けていますか。
- (3) 20°Cの水 50g で飽和水溶液をつくる時、ミョウバンは何 g 必要ですか。
- (4) 温度による溶解度の差を利用して、一度水に溶かした物質を再び固体として取り出すことを何といいますか。
- (5) (2) の水溶液を加熱して全体を 80g にした後、40°Cまで冷やしました。このときできた固体のミョウバンは何 g ですか。

1	(1)	(2)	(3)	(4)	(5)
	(6)	(7)	(8)	(9)	(10)

※

2	(1)	(2)	(3)
	(4)		
	①	②	

※

3	(1)		(2)	
	A	B	a	b
	(3)	(4)		

※

4	(1)	(2)		
	(3)		(4)	
	①	②		

※

5	(1)	(2)	(3)
		右図に記入	
	(4)		(5)
	%		%

※

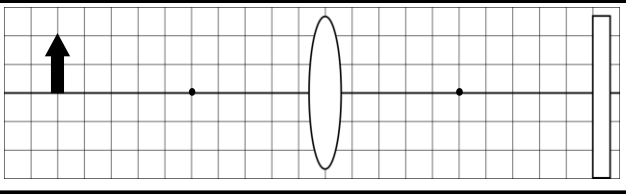
6	(1)	(2)	(3)	
				
	(4)			
	①	②		

※

7	(1)	(2)	(3)
		秒間	cm/s
	(4)	(5)	
		m/s	

※

8	(1)		
	(2)		(3)
	A	B	cm ³
	(4)		

※

9	(1)	(2)	(3)
		%	g
	(4)	(5)	g
			g

※

受験科・コース (○で囲む)	受験番号	氏名	点数
・特進コース			
・普通コース			
・情報ビジネス科			

1	(1)	(2)	(3)	(4)	(5)
	ウ	ア	エ	イ	ア
	(6)	(7)	(8)	(9)	(10)
	イ	エ	イ	エ	ウ

各2点
※ 20

2	(1)	(2)	(3)
	セキツイ動物	ウ	胎生
	(4)		
①	えら	②	肺

各2点
※ 10

3	(1)	(2)
	A 有性生殖	B 無性生殖
	a 減数分裂	b 体細胞分裂
(3)	(4)	
ウ	そのまま受け継がれるため	

各2点
※ 10
(1)は完答

4	(1)	(2)		
	ウ	火山ガスが抜けるため		
	(3)	(4)		
①	イ	②	オ	キ石

各2点
※ 10

5	(1)	(2)	(3)
	ア	右図に記入	エ
	(4)	(5)	
91	%	100	%

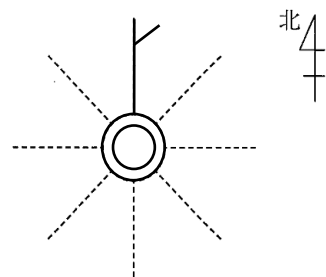

各2点
※ 10

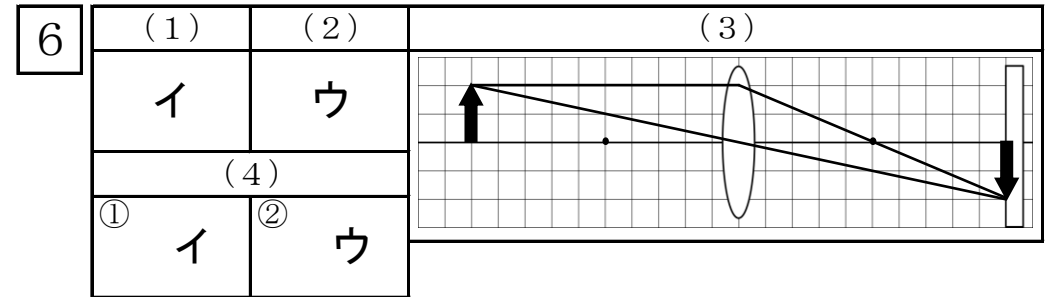

各2点
※ 10

7	(1)	(2)	(3)
	0.1	秒間	オ
	(4)	(5)	36
0.38	m/s	カ	cm/s

各2点
※ 10

8	(1)				
	内部の圧力が上がり電気分解装置が壊れることを防ぐため				
	(2)	(3)			
	A	ウ	B	オ	3.5
(4)	$2H_2O \rightarrow 2H_2 + O_2$				

各2点
※ 10

9	(1)	(2)	(3)	
	76.3	%	36.4	g
	(4)	(5)	5.7	g
再結晶	26.0	g		

各2点
※ 10

受験科・コース (○で囲む)	受験番号	氏名	点数
・特進コース ・普通コース ・情報ビジネス科			100